

# LAPORAN KINERJA



**BADAN KEPEGAWAIAN DAN  
PENGEMBANGAN SUMBER DAYA MANUSIA  
TAHUN 2023**



## KATA PENGANTAR

Berdasarkan Peraturan Presiden Nomor 29 tahun 2014 tentang Sistem Akuntabilitas Kinerja Instansi Pemerintah serta Peraturan Menteri Pendayagunaan Aparatur Negara dan Reformasi Birokrasi Nomor 53 Tahun 2014 Tentang Petunjuk Teknis Perjanjian Kinerja, Pelaporan Kinerja dan Tata Cara Reviu Atas Laporan Kinerja Instansi Pemerintah yang menyebutkan bahwa unit eselon II instansi pemerintah diwajibkan untuk menyusun Laporan Kinerja, maka Badan Kepegawaian dan Pengembangan Sumber Daya Manusia Kabupaten Sukabumi sebagai salah satu unit eselon II di lingkungan Pemerintah Kabupaten Sukabumi telah menyusun Laporan Kinerja tahun 2023.

Laporan Kinerja Badan Kepegawaian dan Pengembangan Sumber Daya Manusia Kabupaten Sukabumi tahun 2023 ini merupakan laporan tahun ketiga dari pelaksanaan Rencana Strategik (Renstra) 2021-2026, dan memuat kegiatan-kegiatan yang dominan dalam pencapaian tujuan sesuai dengan tugas pokok dan fungsi yang diamanatkan dalam Peraturan Bupati Sukabumi Nomor 99 Tahun 2021 tentang Struktur Organisasi dan Tata Kerja Badan Kepegawaian dan Pengembangan Sumber Daya Manusia Kabupaten Sukabumi.

Laporan Kinerja ini dimaksudkan sebagai media bagi Badan Kepegawaian dan Pengembangan Sumber Daya Manusia Kabupaten Sukabumi untuk menyampaikan pertanggungjawaban atas pelaksanaan tugas pokok dan fungsinya, serta sarana untuk evaluasi atas capaian kinerja Badan Kepegawaian dan Pengembangan Sumber Daya Manusia Kabupaten Sukabumi, baik keberhasilan maupun kegagalannya. Sebagai media pertanggungjawaban, laporan ini berisikan informasi tentang Renstra sebagai arah dalam pembuatan Rencana Kerja (Renja) Tahun 2023 dan Perjanjian Kinerja Tahun 2023.

Bagian Renstra akan menguraikan mengenai rencana strategik organisasi 2021-2026 yang meliputi pernyataan tujuan, sasaran, program, dan kegiatan, serta rencana kerja organisasi tahun 2023. Sedangkan Bagian Laporan Kinerja akan menguraikan mengenai pengukuran kinerja,



capaian kinerja organisasi tahun 2023, dan penjelasan capaian kinerja organisasi tahun 2023.

Semoga laporan ini dapat memberikan manfaat bagi kita bersama terutama seluruh pegawai pada Badan Kepegawaian dan Pengembangan Sumber Daya Manusia Kabupaten Sukabumi dalam rangka *self evaluation* pelaksanaan kegiatan selanjutnya.

Sukabumi, 31 Januari 2024

KEPALA BADAN KEPEGAWAIAN DAN  
PENGEMBANGAN SUMBER DAYA MANUSIA  
KABUPATEN SUKABUMI



**Ir. Hj. TEJA SUMIRAT, M.M.**

Pembina Utama Muda

NIP. 19660330 199303 2 002



## DAFTAR ISI

<b>KATA PENGANTAR .....</b>	<b>I</b>
<b>DAFTAR ISI.....</b>	<b>lii</b>
<b>BAB I PENDAHULUAN.....</b>	<b>1</b>
1.1 Latar Belakang .....	1
1.2 Maksud dan Tujuan.....	3
1.3 Isu strategis .....	3
1.4 Struktur Organisasi .....	4
1.5 Sumber Daya .....	6
1.6 Dasar Hukum .....	7
<b>BAB II PERENCANAAN KINERJA .....</b>	<b>9</b>
2.1 Rencana Strategis.....	9
2.2 Visi dan Misi .....	10
2.3 Tujuan dan Sasaran Jangka Menengah BKPSDM..	12
2.4 Perjanjian Kinerja Perubahan Tahun 2023.....	16
<b>BAB III AKUNTABILITAS KINERJA .....</b>	<b>17</b>
3.1 Capaian Kinerja Organisasi .....	18
3.2 Realisasi Anggaran .....	38
<b>BAB IV PENUTUP .....</b>	<b>44</b>
<b>LAMPIRAN</b>	
A. Indikator Kinerja Utama (IKU) BKPSDM	
B. <i>Cascading</i>	
C. Pohon Kinerja	
D. Rencana Kinerja Tahunan (RKT)	
E. Rencana Aksi	
F. SOP Pengumpulan Data Kinerja	
G. SK Tim SAKIP BKPSDM	
H. Dokumen Perjanjian Kinerja Perubahan	
I. Laporan Monitoring dan Evaluasi Triwulan	



## **BAB I**

### **PENDAHULUAN**

#### **1.1 Latar Belakang**

Badan Kepegawaian dan Pengembangan Sumber Daya Manusia Kabupaten Sukabumi sebagai unsur pendukung Bupati Kabupaten Sukabumi di dalam penyelenggaraan tugas pemerintahan dan pembangunan khususnya di bidang kepegawaian dan pengembangan sumber daya manusia, yang berkomitmen untuk memajukan dan meningkatkan pelayanan bidang kepegawaian dan pengembangan sumber daya manusia yang efektif dan efisien serta mampu mendorong peningkatan profesionalisme Aparatur Sipil Negara (ASN) dan kualitas pelayanan publik sehingga tercipta tata kelola pemerintahan yang baik (*good governance*). Untuk mewujudkan hal tersebut, Badan Kepegawaian dan Pengembangan Sumber Daya Manusia menyusun Rencana Strategis (Renstra) Tahun 2021 - 2026 yang didasarkan pada Rencana Pembangunan Jangka Menengah Daerah (RPJMD) Kabupaten Sukabumi Tahun 2021-2026

Dalam mewujudkan pertanggungjawaban sebagaimana ketentuan dan peraturan yang berlaku pelaksanaan tugas dan fungsi dituangkan dalam bentuk Laporan Kinerja yang memiliki fungsi selain merupakan akhir dari serangkaian perencanaan kinerja, pengukuran, evaluasi dan analisis capaian kinerja selama tahun 2023 juga merupakan bentuk laporan pertanggungjawaban terhadap pelaksanaan tugas pokok dan fungsi serta pelaksanaan kebijakan dan program yang telah ditetapkan, baik kepada pimpinan maupun kepada publik.

Rencana Strategis (Renstra) Badan Kepegawaian dan Pengembangan Sumber Daya Manusia Kabupaten Sukabumi Tahun 2021-2026, memuat arah kebijakan teknis, program dan kegiatan yang akan dilaksanakan. Pelaksanaan program dan kegiatan



tersebut memanfaatkan segala sumber daya dan dana yang harus dapat dipertanggungjawabkan, baik dari aspek akuntabilitas kinerja keuangannya maupun dari aspek ketercapaian *output* kerjanya. Untuk itu perlu disusun Laporan Kinerja Badan Kepegawaian dan Pengembangan Sumber Daya Manusia Kabupaten Sukabumi Tahun 2023 yang berpedoman pada Peraturan Presiden Nomor 29 tahun 2014 tentang Sistem Akuntabilitas Kinerja Instansi Pemerintah serta Peraturan Menteri Pendayagunaan Aparatur Negara dan Reformasi Birokrasi Nomor 53 Tahun 2014 Tentang Petunjuk Teknis Perjanjian Kinerja, Pelaporan Kinerja dan Tata Cara Reviu Atas Laporan Kinerja Instansi Pemerintah.

Penyusunan Laporan Kinerja Badan Kepegawaian dan Pengembangan Sumber Daya Manusia Kabupaten Sukabumi Tahun 2023 dimaksudkan sebagai perwujudan kewajiban Badan Kepegawaian dan Pengembangan Sumber Daya Manusia Kabupaten Sukabumi untuk mempertanggungjawabkan keberhasilan atau masih diperlukan upaya peningkatan dalam pelaksanaan misi dalam mencapai tujuan dan sasaran yang telah ditetapkan dalam Rencana Kinerja Tahunan dan Perjanjian Kinerja Tahun 2023 serta sebagai umpan balik untuk memicu perbaikan kinerja Badan Kepegawaian dan Pengembangan Sumber Daya Manusia Kabupaten Sukabumi di tahun yang akan datang.

Adapun tujuan mengimplementasikan Sistem AKIP adalah untuk mendorong terciptanya akuntabilitas kinerja instansi pemerintah sebagai salah satu prasyarat untuk terciptanya pemerintahan yang baik dan terpercaya.

## **1.2 Maksud dan Tujuan**

Maksud disusunnya Laporan Kinerja Badan Kepegawaian dan Pengembangan Sumber Daya Manusia Kabupaten Sukabumi, yaitu untuk melaksanakan pengukuran kinerja dan evaluasi serta pengungkapan (*disclosure*) secara memadai atas hasil analisis



terhadap pengukuran kinerja Badan Kepegawaian dan Pengembangan Sumber Daya Manusia Kabupaten Sukabumi.

Laporan Kinerja merupakan bagian integral dari siklus akuntabilitas kinerja yang utuh dan merupakan tahap akhir dalam suatu sistem Akuntabilitas Kinerja Instansi Pemerintah.

Tujuan Laporan Kinerja yang kami susun, yaitu

1. Memberikan informasi kinerja yang terukur kepada pemberi mandat atas kinerja yang telah dan seharusnya dicapai;
2. Sebagai upaya perbaikan berkesinambungan bagi Instansi Pemerintah untuk meningkatkan kinerjanya.

### 1.3 Isu Strategis

Penentuan isu-isu strategis Badan Kepegawaian dan Pengembangan Sumber Daya Manusia Kabupaten Sukabumi Periode Tahun 2021-2026 yang harus ditangani secara berkesinambungan untuk mendukung isu strategis daerah adalah **“Rendahnya Indeks Profesionalitas ASN pada Dimensi Kualifikasi dan Kompetensi”**.

Dari hasil analisis penentuan isu-isu strategis Badan Kepegawaian dan Pengembangan Sumber Daya Manusia Kabupaten Sukabumi diharapkan dapat meningkatkan Indeks Profesionalitas ASN pada Dimensi Kualifikasi dan Kompetensi pegawai Kabupaten Sukabumi.

### 1.4 Struktur Organisasi

#### 1.4.1 Gambaran Umum Organisasi

Badan Kepegawaian dan Pengembangan Sumber Daya Manusia dibentuk berdasarkan Peraturan Bupati Nomor 99 tahun 2021 tentang Struktur Organisasi dan Tata Kerja Badan Kepegawaian dan Pengembangan Sumber Daya Manusia. Dalam penyelenggaraan dan pelaksanaan tugas pokok dan fungsi, Badan Kepegawaian dan Pengembangan Sumber Daya Manusia Kabupaten Sukabumi dipimpin oleh seorang Kepala Badan yang dibantu oleh seorang Sekretaris Badan dan empat orang Kepala



Bidang. Kepala Bidang tersebut adalah Kepala Bidang Pengembangan Sumber Daya Manusia, Kepala Bidang Pengadaan, Pemberhentian dan Informasi ASN, Kepala Bidang Mutasi, Kepangkatan dan Promosi ASN, dan Kepala Bidang Kinerja, Disiplin dan Penghargaan ASN.

Adapun Susunan Organisasi Badan Kepegawaian dan Pengembangan Sumber Daya Manusia, adalah sebagai berikut :

- a. Kepala Badan
- b. Sekretariat, membawahkan :
  1. Sub Bagian Umum dan Kepegawaian;
  2. Sub Bagian Keuangan; dan
  3. Kelompok Jabatan Fungsional.
- c. Bidang Pengadaan, Pemberhentian dan Informasi ASN, membawahkan Kelompok Jabatan Fungsional;
- d. Bidang Mutasi, Kepangkatan dan Promosi ASN, membawahkan Kelompok Jabatan Fungsional;
- e. Bidang Pengembangan Sumber Daya Manusia, membawahkan Kelompok Jabatan Fungsional;
- f. Bidang Kinerja, Disiplin dan Penghargaan ASN membawahkan Kelompok Jabatan Fungsional.
- g. UPTB; dan
- h. Kelompok Jabatan Fungsional Tertentu.

Sedangkan Struktur Organisasi Badan Kepegawaian dan Pengembangan Sumber Daya Manusia Kabupaten Sukabumi tersaji dalam gambar berikut ini :



**Gambar 1.1**  
**Bagan Sturktur Organisasi**  
**Badan Kepegawaian dan Pengembangan Sumber Daya Manusia**  
**Kabupaten Sukabumi**

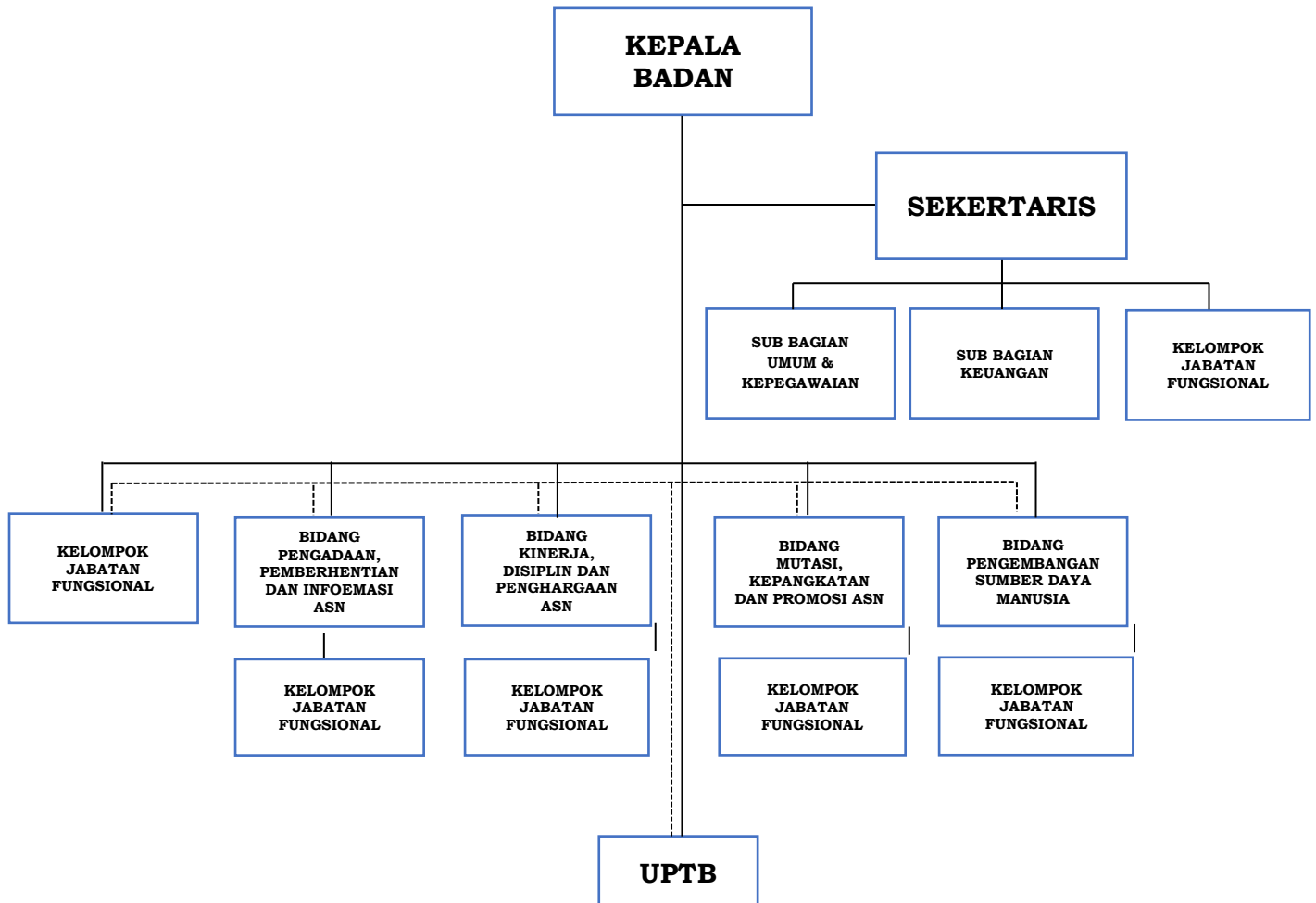

## 1.5 Sumber Daya

### 1.5.1 Sumber Daya Aparatur

Jumlah pegawai yang sangat menunjang dalam pelaksanaan tugas pokok dan fungsi di Badan Kepegawaian dan Pengembangan Sumber Daya Manusia Kabupaten Sukabumi secara tentatif adalah 66 Orang yang dapat diklasifikasikan sebagai berikut :

#### a. Pegawai Fungsional Umum/Pelaksana :

- a.1 Jumlah pegawai fungsional umum/pelaksana berdasarkan Golongan:



- Golongan I = 0 Orang
- Golongan II = 8 Orang
- Golongan III = 47 Orang
- Golongan IV = 11 Orang

#### a.2 Jumlah Jabatan Struktural

Jumlah PNS di Badan Badan Kepegawaian dan Pengembangan Sumber Daya Manusia Kabupaten Sukabumi yang menduduki 6 jabatan struktural, adalah :

- Eselon II.b = 1 Orang
- Eselon III.a = 1 Orang
- Eselon III.b = 4 Orang
- Eselon IV.a = 2 Orang

### b. Jumlah Pegawai Fungsional Khusus

b.1 Jumlah pegawai fungsional khusus berdasarkan status kefungsionalan

- Widyaiswara = 7 Orang
- Arsiparis = 2 Orang
- Analisis Kepegawaian = 10 Orang
- Analisis Perencana = 1 Orang

## 1.6 Dasar Hukum

Penyusunan Laporan Kinerja Badan Kepegawaian dan Pengembangan Sumber Daya Manusia Kabupaten Sukabumi Tahun 2022 mengacu pada:

1. Peraturan Pemerintah Nomor 13 Tahun 2019 tentang Laporan dan Evaluasi Penyelenggaraan Pemerintahan Daerah;
2. Peraturan Menteri Dalam Negeri Nomor 90 Tahun 2019 tentang Klasifikasi, Kodifikasi, dan Nomenklatur Perencanaan Pembangunan dan Keuangan Daerah
3. Peraturan Menteri Pendayagunaan Aparatur Negara dan Reformasi Birokrasi Nomor 25 Tahun 2021 tentang



- Penyederhanaan Struktur Organisasi pada Instansi Pemerintah untuk Penyederhanaan Birokrasi;
4. Keputusan Menteri Dalam Negeri Nomor 050-3708 Tahun 2020 Tentang hasil Verifikasi dan Validasi Pemutakhiran Klasifikasi, Kodefikasi dan Nomenklatur Perencanaan Pembangunan dan Keuangan Daerah;
  5. Peraturan Bupati Sukabumi Nomor 64 Tahun 2017 tentang Pedoman Teknis Penyusunan Laporan Akuntabilitas Kinerja Instansi Pemerintah/Laporan Kinerja Perangkat Daerah di Lingkungan Pemerintah Kabupaten Sukabumi.
  6. Peraturan Bupati Sukabumi Nomor 99 Tahun 2021 tentang Struktur Organisasi dan Tata Kerja Badan Kepegawaian dan Pengembangan Sumber Daya Manusia;



## BAB II

### PERENCANAAN KINERJA

#### 2.1 Rencana Strategis

Perencanaan Strategis merupakan suatu proses yang berorientasi pada hasil yang ingin dicapai selama kurun waktu sampai dengan 5 (lima) tahun secara sistematis dan berkesinambungan dengan memperhitungkan potensi, peluang dan kendala yang ada. Proses ini menghasilkan suatu rencana strategis instansi pemerintah yang memuat Visi, Misi, Tujuan, Sasaran, Kebijakan dan Program serta target kinerja yang menjadi ukuran keberhasilan dalam pelaksanaannya.

Dalam sistem akuntabilitas kinerja instansi pemerintah, perencanaan strategis merupakan langkah awal yang harus dilakukan oleh instansi pemerintah agar mampu menjawab tuntutan lingkungan strategis lokal, nasional dan global, dan tetap berada dalam tatanan Sistem Administrasi Negara Kesatuan Republik Indonesia, melalui pendekatan perencanaan strategis yang jelas dan sinergis, instansi pemerintah lebih dapat menyelaraskan visi dan misinya dengan potensi, peluang, dan kendala yang dihadapi dalam upaya peningkatan akuntabilitas kinerjanya. Penyusunan Renstra Badan Kepegawaian dan Pengembangan Sumber Daya Manusia Kabupaten Sukabumi Tahun 2021 - 2026, memberikan pedoman dalam melaksanakan pembangunan bidang kepegawaian dan pengembangan sumber daya manusia selama kurun waktu 5 (lima) tahun yakni dari Tahun 2021 sampai dengan Tahun 2026.

#### 2.2 Visi dan Misi

Berdasarkan pandangan jauh kedepan, kemana dan bagaimana Badan Kepegawaian dan Pengembangan Sumber Daya Manusia ini harus dibawa dan berkarya agar tetap konsisten, tetap eksis, antisipatif, inovatif, produktif serta amanah yang harus dilaksanakan sesuai tugas dan tanggungjawab, serta sejalan dengan semangat reformasi bahwa Aparatur Sipil Negara dituntut



untuk melaksanakan prinsip tata pemerintahan dan sistem manajemen kepegawaian yang transparan, responsif, efisien, efektif, akuntabel, partisipatif, terukur, berkeadilan dan berkelanjutan. Badan Kepegawaian Dan Pengembangan Sumber Daya Manusia Kabupaten Sukabumi sebagai lembaga teknis daerah yang melaksanakan urusan dibidang kepegawaian daerah yang profesional dan mampu melaksanakan tugas dan tanggungjawabnya, diejawantahkan melalui Visi Bupati Kabupaten Sukabumi yang merupakan gambaran masa depan yang diharapkan dan merupakan komitmen yang akan memotivasi segenap anggota organisasi dalam melaksanakan kegiatan dalam waktu 5 tahun (Tahun 2021-2026).

Visi tersebut adalah :

***“TERWUJUDNYA KABUPATEN SUKABUMI YANG RELIGIUS, MAJU DAN INOVATIF MENUJU MASYARAKAT SEJAHTERA LAHIR BATIN”.***

Adapun makna Visi tersebut adalah bahwa Badan Kepegawaian dan Pengembangan Sumber Daya Manusia Kabupaten Sukabumi yang didukung dengan sumber daya manusia (SDM) yang profesional diharapkan menjadi Institusi yang mampu melaksanakan tugas dan fungsinya secara optimal untuk memberikan pelayanan kepada masyarakat serta mampu mendorong terwujudnya suatu kondisi dimana dengan manajemen Kepegawaian yang handal dapat membentuk Pegawai Negeri Sipil yang Profesional dan Sejahtera. Dengan berupaya secara optimal kondisi ini ditargetkan akan terlaksana pada tahun 2022, dengan mempertimbangkan adanya sistem yang kondusif dan dukungan sumberdaya aparatur, sarana prasarana dan dukungan anggaran yang memadai. Untuk mencapai Visi Bupati Kabupaten Sukabumi yang telah ditetapkan, maka telah dirumuskan Misi sebagai berikut :



1. Membangun Sumber Daya Manusia yang Beriman, Berbudaya dan Berdaya Saing;
2. Meningkatkan Produktivitas dan Daya Saing Ekonomi Berbasis Agrobisnis dan Pariwisata Berkelanjutan;
3. Meningkatkan Konektivitas untuk Percepatan Pertumbuhan Wilayah;
4. Meningkatkan Kualitas Pelayanan Publik yang Inovatif, Profesional dan Akuntabel.

Badan Kepegawaian dan Pengembangan Sumber Daya Manusia Kabupaten Sukabumi mengembang misi No. 4 yaitu : **“Meningkatkan Kualitas Pelayanan Publik yang Inovatif, Profesional dan Akuntabel”**. Misi tersebut menjelaskan bahwa Pemerintahan yang baik adalah pemerintahan yang selalu inovatif professional serta akuntabel dalam peningkatan kualitas pelayanan publik sebagai pengejawantahan dari prinsip-prinsip dasar good governance. Dalam mewujudkan Good Governance diperlukan semangat dan tekad yang kuat dari para aparatur negara. Fasilitas yang sudah disediakan dalam mencapai hal tersebut adalah dengan melaksanakan Reformasi Birokrasi secara utuh dan konsisten sebagai bagian dari perbaikan tata kelola pemerintahan.

### **2.3 Tujuan dan Sasaran Jangka Menengah Badan Kepegawaian dan Pengembangan Sumber Daya Manusia**

Penetapan tujuan dan sasaran jangka menengah Badan Kepegawaian dan Pengembangan Sumber Daya Manusia Kabupaten Sukabumi didasarkan pada faktor-faktor kunci keberhasilan yang dilakukan.

#### **a. Tujuan**

Tujuan mengarahkan perumusan sasaran, kebijakan, program dan kegiatan dalam rangka merealisasikan Misi. Berdasarkan tujuan yang ditetapkan dalam Rencana Pembangunan Jangka Menengah Daerah (RPJMD) Kabupaten Sukabumi Tahun 2021-2026, Badan Kepegawaian dan Pengembangan Sumber Daya



Manusia Kabupaten Sukabumi akan mengetahui apa saja yang harus dilaksanakan dalam kurun waktu 5 tahun dengan mempertimbangkan sumber daya dan kemampuan yang dimiliki, serta faktor lingkungan yang mempengaruhinya.

Adapun tujuan yang ingin dicapai dalam jangka menengah pada Badan Kepegawaian dan Pengembangan Sumber Daya Manusia Kabupaten Sukabumi sesuai dengan tujuan pembangunan daerah yang merupakan representasi visi dan misi pembangunan jangka menengah Kabupaten Sukabumi adalah **“Terwujudnya sistem pemerintahan yang akuntabel dan melayani”**.

**b. Sasaran**

Sasaran merupakan penjabaran dari tujuan yaitu sesuatu yang akan dicapai atau dihasilkan oleh Badan Kepegawaian dan Pengembangan Sumber Daya Manusia Kabupaten Sukabumi dalam jangka waktu tahunan, semesteran, triwulan atau bulanan, sasaran diupayakan dalam bentuk kuantitatif.

Sasaran yang akan dicapai oleh Badan Kepegawaian dan Pengembangan Sumber daya Manusia Kabupaten Sukabumi adalah sebagai dasar dalam penilaian dan pemantauan kinerja sehingga hal ini merupakan alat pemicu agar semua unsur pada Badan Kepegawaian dan Pengembangan Sumber Daya Manusia mulai dari unsur pimpinan, maupun unsur pelaksana (staf) dapat mengetahui akan sesuatu yang harus dicapai.

Dalam upaya pencapaian tujuan maka ditentukan sasaran yaitu **“Meningkatnya Tata Kelola Pemerintahan yang Profesional dan Akuntabel”**. Mengacu pada misi yang telah ditetapkan, maka sasaran-sasaran strategis yang hendak dicapai atau dihasilkan dalam kurun waktu lima tahun agar digambarkan pada tabel di bawah ini :



**Tabel 2.1**  
**Sasaran Strategis Jangka Menengah**

No	Tujuan	Sasaran	Indikator Sasaran	Target Kinerja Pada Tahun Ke -					
				Tahun-1 (2021)	Tahun-2 (2022)	Tahun-3 (2023)	Tahun-4 (2024)	Tahun-5 (2025)	Tahun-6 (2026)
1.	Terwujudnya sistem pemerintahan yang akuntabel dan melayani	Meningkatnya Tata Kelola Pemerintahan yang Profesional dan Akuntabel	Indeks Profesionalitas ASN	51	60.20	66.40	71	75	78
			Nilai Dimensi Kompetensi	10.88	20	25	30	32.5	35

#### 1.4 Perjanjian Kinerja Tahun 2023

Perjanjian Kinerja merupakan pernyataan kinerja / kesepakatan kinerja / perjanjian kinerja antara Bupati Sukabumi dengan Kepala Badan Kepegawaian dan Pengembangan Sumber Daya Manusia Kabupaten Sukabumi untuk mewujudkan target kinerja berdasarkan pada sumber daya yang dimiliki oleh Badan Kepegawaian dan Pengembangan Sumber Daya Manusia pada Tahun 2023, adapun Penetapan Kinerja Perubahan Tahun 2023 ada Badan Kepegawaian dan Pengembangan Sumber Daya Manusia adalah sebagai berikut :

**Tabel 2.2**  
**Perjanjian Kinerja Perubahan Badan Kepegawaian dan Pengembangan Sumber Daya Manusia Kabupaten Sukabumi Tahun 2023**

No	Sasaran strategis	Indikator Kinerja	Target	Program	Anggaran
(1)	(2)	(3)	(4)	(5)	(6)
1.	<b>Meningkatnya Tata Kelola Pemerintahan yang Profesional dan Akuntabel</b>	Indeks Profesionalitas ASN	66.40	<b>PROGRAM KEPEGAWAIAN DAERAH</b>	Rp. 5.413.612.400
		Nilai Dimensi Kompetensi	25	<b>PROGRAM PENGEMBANGAN SUMBER DAYA MANUSIA</b>	Rp. 3.507.450.800





### **BAB III**

## **AKUNTABILITAS KINERJA**

Akuntabilitas Kinerja didalam Laporan Kinerja Instansi Pemerintah tidak terlepas dari rangkaian fungsi perencanaan yang di mulai dari Perencanaan Strategis (Renstra) dan Rencana Kerja Pemerintah Daerah (RKPD) serta Rencana Kinerja Tahunan (RKT) dan Perjanjian Kinerja (PK). Laporan kinerja merupakan salah satu bentuk akuntabilitas dari pelaksanaan tugas dan fungsi yang dipercayakan kepada setiap instansi pemerintah atas penggunaan anggaran. Hal terpenting yang diperlukan dalam penyusunan laporan kinerja adalah pengukuran kinerja dan evaluasi serta pengungkapan (*disclosure*) secara memadai yang dilengkapi hasil analisis terhadap pengukuran capaian kinerja.

Selain hasil pengukuran dan analisis capaian kinerja, dalam bab ini akan diuraikan mengenai keberhasilan, kegagalan, hambatan/kendala dan permasalahan yang dihadapi, serta langkah-langkah antisipatif yang dapat diambil untuk lebih meningkatkan kinerja dimasa yang akan datang. Bab ini terbagi menjadi dua bagian yaitu capaian kinerja organisasi dan realisasi anggaran.

Kerangka pengukuran kinerja digunakan sebagai dasar untuk menilai keberhasilan dan kegagalan pelaksanaan kegiatan sesuai dengan program dan indikator program yang telah ditetapkan dalam rangka mewujudkan visi dan misi instansi pemerintah dengan mengacu kepada Peraturan Presiden Nomor 29 tahun 2015 tentang Sistem Akuntabilitas Kinerja Instansi Pemerintah serta Peraturan Menteri Pendayagunaan Aparatur Negara dan Reformasi Birokrasi Nomor 53 Tahun 2015 Tentang Petunjuk Teknis Perjanjian Kinerja, Pelaporan Kinerja dan Tata Cara Reviu Atas Laporan Kinerja Instansi Pemerintah.

Pengukuran kinerja Badan Kepegawaian dan Pengembangan Sumber Daya Manusia Kabupaten Sukabumi dilakukan dengan



memanfaatkan data kinerja yang diperoleh melalui sistem pengumpulan data kinerja dari dua sumber, yaitu :

1. Data internal, yang berasal dari aplikasi SIMPEG, SIMDA, laporan bulanan, triwulan, semesteran dan laporan kegiatan lainnya.
2. Data external digunakan sepanjang relevan dengan pencapaian kinerja Badan Kepegawaian dan Pengembangan Sumber Daya Manusia Kabupaten Sukabumi.

Sedangkan untuk skala penilaian terhadap kinerja pemerintah, menggunakan pijakan Permendagri No. 54 tahun 2010 sebagai berikut:

**Tabel 3.1**

**Skala Nilai Peringkat Kinerja**

No	Interval Nilai Realisasi Kinerja	Kriteria Penilaian Realisasi Kinerja
1	$91 \leq$	Sangat Tinggi
2	$76 \leq 90$	Tinggi
3	$66 \leq 75$	Sedang
4	$51 \leq 65$	Rendah
5	$\leq 50$	Sangat Rendah

*Sumber: Permendagri 54 Tahun 2010, diolah*

### **3.1. Capaian Kinerja Organisasi**

#### **3.1.1 Perbandingan antara Target dan Realisasi Kinerja**

##### **Tahun 2023**

Badan Kepegawaian dan Pengembangan Sumber Daya Manusia Kabupaten Sukabumi sesuai dengan Perjanjian Kinerja (PK) Perubahan Tahun 2023, memiliki 1 (satu) sasaran dan 2 (dua) target indikator kinerja yang sesuai dengan Peraturan Bupati Sukabumi Nomor 18 Tahun 2019 tentang Indikator Kinerja Utama Pemerintah Daerah dan Indikator Kinerja Utama Perangkat Daerah Kabupaten Sukabumi.



Hasil perhitungan/ perbandingan target dan realisasi kinerja serta capaian kinerja tahun 2023 adalah sebagaimana diuraikan dalam tabel 3.3

**Tabel 3.3**  
**Target dan Realisasi Kinerja Tahun 2023**

NO	Sasaran Strategis	Indikator Kinerja	Satuan	Indikator Kinerja Tahun 2023		Capaian %
				Target	Realisasi	
1	2	3	4	5	6	7
1.	Meningkatnya tata kelola pemerintahan yang profesional dan akuntabel	Indeks Profesional ASN	Nilai	66.40	66.13	99.59
		Nilai Dimensi Kompetensi	Nilai	25	19.72	78.88
<b>Rata-rata capaian</b>						89.235

Berdasarkan data pada tabel 3.3 diatas dapat diberikan penjelasan untuk hasil capaian kinerja berdasarkan Indikator Kinerja Utama (IKU) perubahan. Penjelasan masing-masing indikator sebagai berikut :

#### **A. Indikator Kinerja ke-1 : Indeks Profesional ASN**

Pada tahun 2023 pencapaian nilai indikator profesionalitas ASN ditargetkan sebesar 66.40. Nilai tersebut dihitung berdasarkan rumus perhitungan IP ASN yang mencakup 4 aspek penilaian yaitu kualifikasi (40%) ,kompetensi (25%), kinerja (30%) dan disiplin (5%). Perhitungan pencapaian nilai IP ASN tersebut disesuaikan dengan jumlah anggaran yang tersedia. Realisasi capaian nilai indeks profesionalitas ASN sebesar 66.13, sehingga capaian kinerjanya sebesar 99.59% (**SANGAT TINGGI**). Pencapaian indikator tersebut di capai melalui Program Kepegawaian Daerah yang diimplementasikan dalam 4 kegiatan dan 23 Sub Kegiatan, dimana target indikator dari masing-masing



kegiatan tercantum pada Perjanjian Kinerja Perubahan Tahun 2023. Kegiatan dan sub kegiatan yang dimaksud antaralain :

1. Kegiatan Pengadaan, Pemberhentian dan Informasi Kepegawaian ASN terdiri dari beberapa sub kegiatan sebagai berikut :

a) Sub Kegiatan Penyusunan Rencana Kebutuhan, Jenis dan Jumlah Jabatan untuk Pelaksanaan Pengadaan ASN. Keluaran dari sub kegiatan tersebut yaitu :

- Dokumen hasil penyusunan rencana kebutuhan, jenis, dan jumlah jabatan untuk pelaksanaan pengadaan ASN sebanyak 2 dokumen dari target yang ditetapkan sebanyak 2 dokumen, sehingga capaian kinerjanya 100%.

b) Sub Kegiatan Koordinasi dan Fasilitasi Pengadaan PNS dan PPPK.

- Dokumen kegiatan koordinasi dan fasilitasi pengadaan PNS dan PPPK sebanyak 1 dokumen dari target yang ditetapkan sebanyak 1 dokumen, sehingga capaian kinerjanya 100%.

c) Sub Kegiatan Evaluasi Pengadaan ASN dan Pengadaan ASN. Keluaran dari sub kegiatan tersebut yaitu :

- Laporan hasil evaluasi pengadaan ASN sebanyak 1 laporan dari target yang ditetapkan 1 laporan sehingga capaian kinerjanya 100%.

d) Sub Kegiatan Koordinasi Pelaksanaan Administrasi Pemberhentian. Keluaran dari sub kegiatan tersebut yaitu:

- Dokumen hasil kegiatan koordinasi pelaksanaan administrasi pemberhentian sebanyak 2 dokumen dari target yang ditetapkan sebanyak 2 dokumen, sehingga capaian kinerjanya 100%.

e) Sub Kegiatan Fasilitasi Lembaga Profesi ASN. Keluaran dari sub kegiatan tersebut yaitu :



- Lembaga profesi ASN yang difasilitasi sebanyak 1 lembaga dari target yang ditetapkan sebanyak 1 lembaga sehingga capaian kinerjanya 100%.
  - f) Sub Kegiatan Pengelolaan Sistem Informasi Kepegawaian. Keluaran dari sub kegiatan tersebut yaitu :
    - Dokumen hasil pengelolaan sistem informasi kepegawaian sebanyak 1 dokumen dari target yang ditetapkan sebanyak 1 dokumen sehingga capaian kinerjanya 100%.
  - g) Sub Kegiatan Kegiatan Pengelolaan Data Kepegawaian. Keluaran dari sub kegiatan tersebut yaitu :
    - Dokumen hasil pengelolaan data kepegawaian sebanyak 1 dokumen dari target yang ditetapkan sebanyak 1 dokumen sehingga capaian kinerjanya 100%.
2. Kegiatan Mutasi dan Promosi ASN terdiri dari beberapa sub kegiatan sebagai berikut :
- a) Sub Kegiatan Pengelolaan Mutasi ASN. Keluaran dari sub kegiatan tersebut yaitu :
    - Dokumen hasil pelaksanaan mutasi jabatan pimpinan tinggi, jabatan administrasi, jabatan pelaksana, dan mutasi ASN antar daerah sebanyak 3 dokumen dari target yang ditetapkan sebanyak 3 dokumen sehingga capaian kinerjanya 100%.
  - b) Sub Kegiatan Pengelolaan Kenaikan Pangkat ASN. Keluaran dari sub kegiatan tersebut yaitu :
    - Dokumen pengelolaan kenaikan pangkat ASN sebanyak 4 dokumen dari target yang ditetapkan sebanyak 4 dokumen, sehingga capaian kinerjanya 100%.
  - c) Sub Kegiatan Pengelolaan Promosi ASN. Keluaran dari sub kegiatan tersebut yaitu :



- Dokumen hasil pengelolaan promosi ASN sebanyak 3 dokumen dari target yang ditetapkan sebanyak 3 dokumen sehingga capaian kinerjanya 100%.
3. Kegiatan Pengembangan Kompetensi ASN terdiri dari beberapa sub kegiatan sebagai berikut :
- a) Sub Kegiatan Peningkatan Kapasitas Kinerja ASN.  
Keluaran dari sub kegiatan tersebut yaitu :
    - Jumlah ASN yang meningkat kapasitasnya sebanyak 300 orang dari target yang ditetapkan sebanyak 300 orang, sehingga capaian kinerjanya 100%.
  - b) Sub Kegiatan Pengelolaan Assessment Center. Keluaran dari sub kegiatan tersebut yaitu :
    - Dokumen pengelolaan assessment center sebanyak 2 dokumen dari target yang ditetapkan sebanyak 2 dokumen, sehingga capaian kinerjanya 100%.
  - c) Sub Kegiatan Pengelolaan Pendidikan Lanjutan ASN.  
Keluaran dari sub kegiatan tersebut yaitu :
    - Jumlah ASN yang mendapatkan pendidikan lanjutan sebanyak 6 orang dari target yang ditetapkan sebanyak 6 orang, sehingga capaian kinerjanya 100%.
4. Kegiatan Penilaian dan Evaluasi Kinerja Aparatur terdiri dari beberapa sub kegiatan sebagai berikut :
- a) Sub Kegiatan Pelaksanaan Penilaian dan Evaluasi Kinerja Aparatur. Keluaran dari sub kegiatan tersebut yaitu :
    - Dokumen hasil penyusunan kebijakan penilaian dan evaluasi kinerja aparatur sebanyak 1 dokumen dari target yang ditetapkan sebanyak 1 dokumen, sehingga capaian kinerjanya 100%.
  - b) Sub Kegiatan Pelaksanaan Penilaian dan Evaluasi Kinerja Aparatur. Keluaran dari sub kegiatan tersebut yaitu:



- Dokumen hasil pelaksanaan penilaian dan evaluasi kinerja aparatur sebanyak 1 dokumen dari target yang ditetapkan sebanyak 1 dokumen, sehingga capaian kinerjanya 100%.
- c) Sub Kegiatan Evaluasi Hasil Penilaian dan Evaluasi Kinerja Aparatur. Keluaran dari sub kegiatan tersebut yaitu:
- Dokumen hasil evaluasi hasil penilaian dan evaluasi kinerja aparatur sebanyak 12 laporan dari target yang ditetapkan sebanyak 12 laporan, sehingga capaian kinerjanya 100%.
- d) Sub Kegiatan Pengelolaan Pemberian Penghargaan Bagi Pegawai. Keluaran dari sub kegiatan tersebut yaitu :
- Jumlah ASN yang diberikan penghargaan sebanyak 0 orang dari target yang ditetapkan sebanyak 0 orang, sehingga capaian kinerjanya 100%.
- e) Sub Kegiatan Pengelolaan Tanda Jasa Bagi Pegawai. Keluaran dari sub kegiatan tersebut yaitu :
- Jumlah ASN yang diberikan tanda jasa sebanyak 192 orang dari target yang ditetapkan sebanyak 192 orang. Sehingga capaian kinerjanya 100%.
- f) Sub Kegiatan Evaluasi Pelaksanaan Pemberian Penghargaan dan Tanda Jasa Aparatur. Keluaran dari sub kegiatan tersebut yaitu:
- Dokumen hasil evaluasi pelaksanaan pemberian penghargaan dan tanda jasa aparatur sebanyak 1 dokumen dari target yang ditetapkan sebanyak 1 dokumen. Sehingga capaian kinerjanya 100%
- g) Pembinaan Disiplin ASN. Keluaran dari sub kegiatan tersebut yaitu :
- Jumlah ASN yang mendapatkan pembinaan kedisiplinan sebanyak 172 orang dari target yang



ditetapkan sebanyak 172 orang, sehingga capaian kinerjanya 100%.

h) Sub Kegiatan Pengelolaan Penyelesaian Pelanggaran Disiplin ASN. Keluaran dari sub kegiatan tersebut yaitu :

- Laporan hasil pengelolaan penyelesaian pelanggaran disiplin ASN sebanyak 1 laporan dari target yang ditetapkan sebanyak 1 laporan sehingga capaian kinerjanya 100%.

i) Sub Kegiatan Pelayanan Proses Izin Perceraian Pegawai. Keluaran dari sub kegiatan tersebut yaitu :

- Jumlah ASN yang mendapatkan pembinaan kedisiplinan sebanyak 172 orang dari target yang ditetapkan sebanyak 172 orang sehingga capaian kinerjanya 100%;

j) Kegiatan Evaluasi Disiplin ASN. Keluaran dari sub kegiatan tersebut yaitu :

- Jumlah pelaksanaan rapat kode etik sebanyak 4 laporan dari target yang ditetapkan sebanyak 4 laporan sehingga capaian kinerjanya 100%.

## **B. Indikator Kinerja ke-2 : Nilai Dimensi Kompetensi**

Pencapaian Nilai Dimensi Kompetensi ditargetkan sebesar 25. Realisasi capaian Nilai Dimensi Kompetensi sebesar 19.72, sehingga capaian kinerjanya sebesar 78.88 **(TINGGI)**. Pencapaian indikator tersebut di capai melalui Program Pengembangan Sumber Daya Manusia yang diimplementasikan dalam 2 kegiatan dan 3 sub kegiatan, dimana target indikator dari masing-masing kegiatan tercantum pada Perjanjian Kinerja Perubahan Tahun 2023. Kegiatan dan sub kegiatan yang dimaksud antara lain :

1. Kegiatan Pengembangan Kompetensi Teknis terdiri dari beberapa sub kegiatan sebagai berikut :





- a) Sub Kegiatan Penyusunan Kebijakan Teknis dan Rencana Pengembangan Kompetensi Teknis, Umum, Inti, dan Pilihan bagi Jabatan Administrasi Penyelenggara Urusan Pemerintah Konkuren, Perangkat Daerah Penunjang, dan Urusan Pemerintahan Umum. Keluaran dari sub kegiatan tersebut yaitu:
    - Jumlah kebijakan teknis dan rencana pengembangan kompetensi teknis umum, inti, dan pilihan bagi jabatan administrasi penyelenggara urusan pemerintahan konkuren, perangkat daerah penunjang, dan urusan pemerintahan umum yang disusun sebanyak 3 dokumen dari target yang ditetapkan sebanyak 3 dokumen, sehingga capaian kinerjanya 100%.
  - b) Sub Kegiatan Penyelenggaraan Pengembangan Kompetensi Teknis Umum, Inti, dan pilihan bagi Jabatan Administrasi Penyelenggara Urusan Pemerintahan Konkuren, Perangkat Daerah Penunjang, dan Urusan Pemerintahan Umum. Keluaran dari sub kegiatan tersebut yaitu :
    - Jumlah ASN yang mengikuti pengembangan kompetensi sebanyak 2477 orang dari target yang ditetapkan sebanyak 1750 orang, sehingga capaian kinerjanya 141%.
2. Kegiatan Sertifikasi, Kelembagaan, Pengembangan Kompetensi Manajerial dan Fungsional terdiri dari beberapa sub kegiatan sebagai berikut :
- a) Sub Kegiatan Penyelenggaraan Pengembangan Kompetensi bagi Pimpinan Daerah, Jabatan Pimpinan Tinggi, Jabatan Fungsional, Kepemimpinan, dan Prajabatan. Keluaran dari sub kegiatan tersebut yaitu:
    - Laporan hasil penyelenggaraan pengembangan kompetensi bagi pimpinan daerah, jabatan pimpinan



tinggi, jabatan fungsional, kepemimpinan dan prajabatan sebanyak 1 laporan dari target yang ditetapkan sebanyak 1 laporan, sehingga capaian kinerjanya 100%.

### 1.1.2. Perbandingan antara Realisasi Kinerja serta Capaian Tahun 2022 dengan Tahun 2023.

**Tabel 3.4**  
**Perbandingan Realisasi Kinerja**  
**Tahun 2022 dengan Tahun 2023**

No	Sasaran Strategis	Indikator Kinerja	Realisasi Kinerja	
			Tahun 2022	Tahun 2023
			Nilai	Nilai
1	2	3	4	5
1.	Meningkatnya tata kelola pemerintahan yang profesional dan akuntabel	Indeks Profesional ASN	66.13	66.13
		Nilai Dimensi Kompetensi	19.72	19.72

Perbandingan realisasi kinerja antara tahun 2022 dengan tahun 2023 berdasarkan Indikator Kinerja Utama (IKU) perubahan, dapat dilihat juga pada grafik dibawah ini :

**Grafik 3.1**  
**Perbandingan Realisasi Kinerja**  
**Tahun 2022 dengan Tahun 2023**

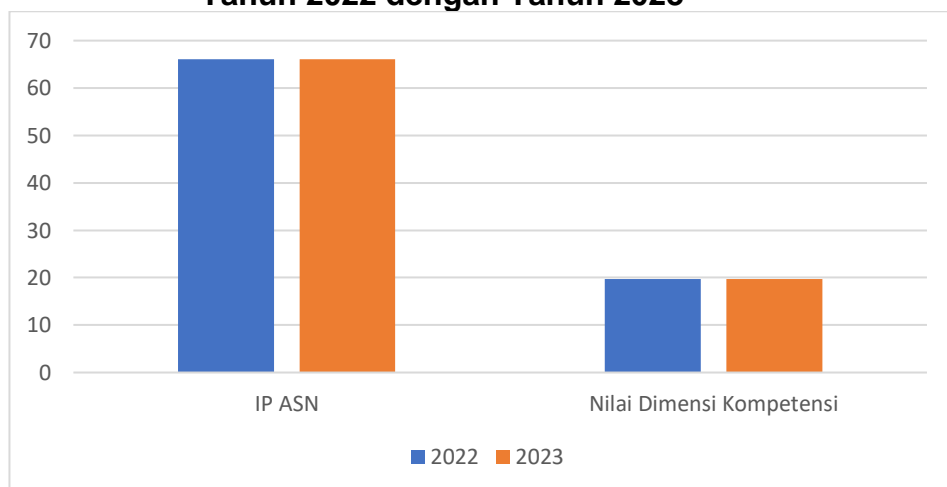



**1.1.3. Perbandingan realisasi kinerja sampai dengan tahun 2023 dengan target jangka menengah yang terdapat dalam dokumen perencanaan strategis BKPSDM.**

**Tabel 3.5**  
**Perbandingan Realisasi Kinerja s.d. Tahun 2023 dengan Target Akhir Renstra**

No	Sasaran Strategis	Indikator Kinerja Sasaran	Satuan	Target Akhir Renstra	Realisasi tahun 2022	%
(1)	(2)	(3)	(4)	(5)	(6)	(7)
1.	Meningkatnya tata kelola pemerintahan yang profesional dan akuntabel	Indeks Profesional ASN	Nilai	77.50	66.13	85.32
		Nilai Dimensi Kompetensi	Nilai	35	19.72	56.34

Berdasarkan tabel 3.5 diatas dapat dilihat capaian realisasi kinerja sampai dengan tahun 2023 terhadap target akhir Renstra. Pada kedua indikator tersebut menunjukkan capaian realisasi kinerja 85.32% dan 56.34% artinya dikategorikan kedalam kriteria penilaian sedang s.d. tinggi.

Untuk melihat perbandingan secara obyektif berikut adalah grafik yang menunjukkan perbandingan realisasi kinerja tahun 2023 dengan target akhir RENSTRA Tahun 2021–2026.

**Grafik 3.2**  
**Perbandingan Realisasi Kinerja Tahun 2023 dengan Target Akhir Renstra**

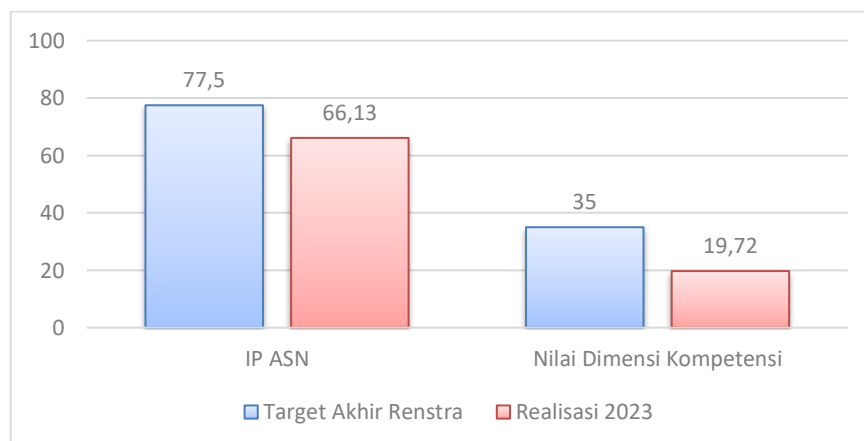



### 3.1.4. Analisis penyebab peningkatan/penurunan kinerja serta alternatif solusi yang telah dilakukan.

Untuk mengetahui gambaran mengenai tingkat pencapaian kinerja sasaran, program/kegiatan dilakukan melalui perbandingan antara rencana kinerja dengan realisasinya, pencapaian kinerja sasaran diperoleh dengan cara membandingkan target dengan realisasi indikator sasaran.

**Tabel 3.6**

**Pencapaian Kinerja BKPSDM Kabupaten Sukabumi Tahun 2023**

No	Sasaran Strategis	Indikator Kinerja	Capaian Tahun 2022	Tahun 2023			Target Akhir RPJMD	Capaian Tahun 2023 thd Target Akhir RPJMD
			Nilai	Target	Realisasi	%		%
1	2	3	4	5	6	7	8	9
1.	Meningkatnya tata kelola pemerintahan yang profesional dan akuntabel	Indeks Profesional ASN	66.13	60.20	66.13	109.85	77.50	85.32
		Nilai Dimensi Kompetensi	19.72	20	19.72	98.6	35	56.42

Berdasarkan data pada tabel 3.6 diatas dapat terlihat secara umum persamaan pencapaian kinerja Badan Kepegawaian dan Pengembangan Sumber Daya Manusia Kabupaten Sukabumi pada tahun 2023 dengan tahun sebelumnya.

Berikut adalah analisa terhadap indikator kinerja yang mengalami peningkatan dan penurunan dari tahun sebelumnya

#### a. Peningkatan Capaian Kinerja BKPSDM Tahun 2023

Pada tahun 2023 tidak terjadi peningkatan capaian kinerja dari tahun sebelumnya. Hal tersebut dikarenakan adanya keterlambatan hasil penghitungan nilai yang dikeluarkan oleh pemerintah pusat, sehingga pada tahun 2023 masih menggunakan nilai tahun sebelumnya sesuai dengan Peraturan Menteri Pendayagunaan Aparatur Negara Reformasi Birokrasi



Nomor 6 Tahun 2022 bahwa Dalam hal capaian kinerja organisasi tahunan dikeluarkan melebihi Bulan Januari tahun berikutnya, maka predikat capaian kinerja organisasi tahunan yang digunakan adalah capaian kinerja organisasi tahun sebelumnya.

**b. Penurunan Capaian Kinerja BKPSDM Tahun 2023**

Tidak ada penurunan capaian kinerja di tahun 2023. Hal tersebut dikarenakan adanya keterlambatan hasil penghitungan nilai yang dikeluarkan oleh pemerintah pusat, sehingga pada tahun 2023 masih menggunakan nilai tahun sebelumnya sesuai dengan Peraturan Menteri Pendayagunaan Aparatur Negara Reformasi Birokrasi Nomor 6 Tahun 2022 bahwa dalam hal capaian kinerja organisasi tahunan dikeluarkan melebihi Bulan Januari tahun berikutnya, maka predikat capaian kinerja organisasi tahunan yang digunakan adalah capaian kinerja organisasi tahun sebelumnya.

**3.1.5 Analisis Program/Kegiatan yang Menunjang Keberhasilan ataupun Pencapaian Pernyataan Kinerja**

**Tabel 3.7  
Program, Kegiatan dan Sub Kegiatan yang Menunjang Keberhasilan Pencapaian Pernyataan Kinerja**

Sasaran Startegis	Indikator Kinerja	Program	Kegiatan	Sub Kegiatan
1	2	3	4	5
Meningkatnya tata kelola pemerintahan yang profesional dan akuntabel	Indeks Profesional ASN	Kepegawaian Daerah	1. Pengadaan, Pemberhentian dan Informasi Kepegawaian ASN	1. Penyusunan Rencana Kebutuhan, Jenis dan Jumlah Jabatan untuk Pelaksanaan Pengadaan ASN
				2. Koordinasi dan Fasilitasi Pengadaan PNS dan PPPK
				3. Evaluasi Pengadaan ASN dan Pengadaan ASN
				4. Koordinasi Pelaksanaan Administrasi Pemberhentian
				5. Fasilitasi Lembaga Profesi ASN
				6. Pengelolaan Sistem Informasi Kepegawaian
			2. Mutasi dan Promosi ASN	1. Pengelolaan Mutasi ASN
				2. Pengelolaan Kenaikan Pangkat ASN
3. Pengelolaan Promosi ASN				



Sasaran Startegis	Indikator Kinerja	Program	Kegiatan	Sub Kegiatan		
1	2	3	4	5		
			3. Pengembangan Kompetensi ASN	1. Peningkatan Kapasitas Kinerja ASN		
				2. Pengelolaan Assessment Center		
				3. Pengelolaan Pendidikan Lanjutan ASN		
			4. Penilaian dan Evaluasi Kinerja Aparatur	1. Pelaksanaan Penilaian dan Evaluasi Kinerja Aparatur		
				2. Pengelolaan Pemberian Penghargaan Bagi Pegawai		
				3. Pengelolaan Tanda Jasa Bagi Pegawai		
				4. Pembinaan Disiplin ASN		
				5. Pengelolaan Penyelesaian Pelanggaran Disiplin ASN		
			Nilai Dimensi Kompetensi	Pengembangan Sumber Daya Manusia	1. Pengembangan Kompetensi Teknis	1. Penyelenggaraan Pengembangan Kompetensi Teknis Umum, Inti, dan pilihan bagi Jabatan Administrasi Penyelenggara Urusan Pemerintahan Konkuren, Perangkat Daerah Penunjang, dan Urusan Pemerintahan Umum
					2. Sertifikasi, Kelembagaan, Pengembangan Kompetensi Manajerial dan Fungsional	1. Penyelenggaraan Pengembangan Kompetensi bagi Pimpinan Daerah, Jabatan Pimpinan Tinggi, Jabatan Fungsional, Kepemimpinan, dan Prajabatan

Dari Tabel 3.7 di atas terlihat bahwa semua kegiatan yang dilaksanakan oleh Badan Kepegawaian dan Pengembangan Sumber Daya Manusia Kabupaten Sukabumi menunjang terhadap keberhasilan dalam pencapaian sasaran hal ini disebabkan adanya kesinambungan antara tiap-tiap kegiatan dan sub kegiatan dalam kontribusinya mencapai target sasaran yang telah di tentukan.

## 1.2. Realisasi Anggaran

Dari ke 2 (dua) sasaran kinerja Badan Kepegawaian dan Pengembangan Sumber Daya Manusia Kabupaten Sukabumi dapat diuraikan penggunaan anggaran untuk mencapai indikator kinerja sasaran melalui 2 (dua) program dengan penggunaan dan realisasi anggaran sebagaimana diuraikan pada tabel dibawah ini :



**Tabel 3.8**  
**Realisasi Anggaran**

No	Sasaran Strategis	Indikator Kinerja	Program	Keuangan		
				Pagu	Realisasi	%
1	2	3	4	5	6	7
1.	Meningkatnya tata kelola pemerintahan yang profesional dan akuntabel	Indeks Profesional ASN	Kepegawaian Daerah	5.413.612.400	5.352.104.638	98.86
		Nilai Dimensi Kompetensi	Pengembangan Sumber Daya Manusia	3.507.450.800	3.491.288.186	99.54
Jumlah				<b>8.921.063.200</b>	<b>8.843.392.824</b>	<b>99.2</b>

Dari Tabel 3.8 tersebut dapat diketahui bahwa total anggaran untuk 1 (satu) sasaran strategis Badan Kepegawaian dan Pengembangan Sumber Daya Manusia adalah sebesar Rp. 8.921.063.200 terealisasi sebesar Rp. 8.843.392.824 atau sebesar 99.2% yang ditunjang oleh 2 (dua) program, 6 (enam) kegiatan dan 26 (dua puluh enam) sub kegiatan. Berikut realisasi anggaran sub kegiatan yang terdapat dalam program utama BKPSDM Kabupaten Sukabumi :

#### **I. Program Kepegawaian Daerah**

Program kepegawaian daerah mendapat alokasi anggaran sebesar Rp5.413.612.400 dengan realisasi sebesar Rp5.352.104.638 atau capaian sebesar 98,86. Hasil capaian yang diperoleh dari program kepegawaian didukung oleh beberapa kegiatan sebagai berikut :

1. Kegiatan Pengadaan, Pemberhentian dan Informasi Kepegawaian ASN dengan anggaran sebesar Rp2.237.381.600 terealisasi sebesar Rp2.232.691.238 atau 99,79% yang terdiri dari beberapa sub kegiatan sebagai berikut :
  - a) Sub Kegiatan Penyusunan Rencana Kebutuhan, Jenis dan Jumlah Jabatan untuk Pelaksanaan Pengadaan ASN



- dengan dengan anggaran sebesar Rp. 79.850.000 terealisasi sebesar Rp. 79.840.000 atau 99,99%;
- b) Sub Kegiatan Koordinasi dan Fasilitasi Pengadaan PNS dan PPPK dengan anggaran sebesar Rp. 651.619.600 terealisasi sebesar Rp. 650.938.238 atau 99,90%;
  - c) Sub Kegiatan Evaluasi Pengadaan ASN dan Pengadaan ASN dengan anggaran sebesar Rp. 50.000.000 terealisasi sebesar Rp. 49.847.000 atau 99,69%;
  - d) Sub Kegiatan Koordinasi Pelaksanaan Administrasi Pemberhentian dengan anggaran sebesar Rp. 138.585.200 terealisasi sebesar Rp. 137.945.00 atau 99,54%;
  - e) Sub Kegiatan Fasilitasi Lembaga Profesi ASN dengan anggaran sebesar Rp. 1.024.999.800 terealisasi sebesar Rp. 1.024.414.800 atau 99,94%;
  - f) Sub Kegiatan Pengelolaan Sistem Informasi Kepegawaian dengan anggaran sebesar Rp. 242.362.000 terealisasi sebesar Rp. 241.004.000 atau 99,44%;
  - g) Sub Kegiatan Pengelolaan Data Kepegawaian dengan anggaran sebesar Rp. 49.965.000 terealisasi sebesar Rp. 48.702.000 atau 97,47%.
2. Kegiatan Mutasi dan Promosi ASN dengan anggaran sebesar Rp. 1.308.000.000 terealisasi sebesar Rp. 1.302.749.400 atau 99,60% yang terdiri dari beberapa sub kegiatan sebagai berikut :
- a) Sub Kegiatan Pengelolaan Mutasi ASN dengan anggaran sebesar Rp. 291.248.000 terealisasi sebesar Rp. 289.883.000 atau 99,53%;
  - b) Sub Kegiatan Pengelolaan Kenaikan Pangkat ASN dengan anggaran sebesar Rp. 674.082.000 terealisasi sebesar Rp. 673.279.000 atau 99,88%;





- c) Sub Kegiatan Pengelolaan Promosi ASN dengan anggaran sebesar Rp. 342.670.000 terealisasi sebesar Rp. 339.587.400 atau 99,10%.
3. Kegiatan Pengembangan Kompetensi ASN dengan anggaran sebesar Rp. 1.167.970.000 terealisasi sebesar Rp. 1.130.009.000 atau 96,75% yang terdiri dari beberapa sub kegiatan sebagai berikut :
  - a) Sub Kegiatan Peningkatan Kapasitas Kinerja ASN dengan anggaran sebesar Rp. 48.300.000 terealisasi sebesar Rp. 48.300.000 atau 100%;
  - b) Sub Kegiatan Pengelolaan Assessment Center dengan anggaran sebesar Rp. 770.170.000 terealisasi sebesar Rp. 732.239.000 atau 95,07%;
  - c) Sub Kegiatan Pengelolaan Pendidikan Lanjutan ASN dengan anggaran sebesar Rp. 349.500.000 terealisasi sebesar Rp. 349.470.000 atau 98,15%.
4. Kegiatan Penilaian dan Evaluasi Kinerja Aparatur dengan anggaran sebesar Rp. 700.260.800 terealisasi sebesar Rp. 686.655.000 atau 98,06% yang terdiri dari beberapa sub kegiatan sebagai berikut :
  - a) Sub Kegiatan Penyusunan Kebijakan Penilaian dan Evaluasi Kinerja Aparatur sebesar Rp. 13.302.000 terealisasi sebesar Rp. 13.207.000 atau 99,29%;
  - b) Sub Kegiatan Pelaksanaan Penilaian dan Evaluasi Kinerja Aparatur dengan anggaran sebesar Rp. 137.734.000 terealisasi sebesar Rp. 136.717.500 atau 99,26%;
  - c) Sub Kegiatan Evaluasi Hasil Penilaian dan Evaluasi Kinerja Aparatur sebesar Rp. 63.972.000 terealisasi sebesar Rp. 60.752.000 atau 94,97%;



- d) Sub Kegiatan Pengelolaan Pemberian Penghargaan Bagi Pegawai dengan anggaran sebesar Rp. 25.000.000 terealisasi sebesar Rp. 24.950.000 atau 99,80%;
- e) Sub Kegiatan Pengelolaan Tanda Jasa Bagi Pegawai dengan anggaran sebesar Rp. 200.000.000 terealisasi sebesar Rp. 199.589.500 atau 99,79%;
- f) Sub Kegiatan Evaluasi Pelaksanaan Pemberian Penghargaan dan Tanda Jasa Aparatur sebesar Rp. 25.000.000 terealisasi sebesar Rp. 24.291.000 atau 97.16%;
- g) Sub Kegiatan Pembinaan Disiplin ASN dengan anggaran sebesar Rp. 80.000.000 terealisasi sebesar Rp. 76.225.000 atau 95,28%;
- h) Sub Kegiatan Pengelolaan Penyelesaian Pelanggaran Disiplin ASN dengan anggaran sebesar Rp. 36.730.800 terealisasi sebesar Rp. 36.460.000 atau 99,26%;
- i) Sub Kegiatan Pelayanan Proses Izin Perceraian Pegawai dengan anggaran sebesar Rp. 8.672.000 terealisasi sebesar Rp. 36.460.000 atau 99,36%;
- j) Sub Kegiatan Evaluasi Disiplin dengan anggaran sebesar Rp. 109.850.000 terealisasi sebesar Rp. 106.044.000 atau 96,54%.

## **II. Program Pengembangan Sumber Daya Manusia**

Program Pengembangan Sumber Daya Manusia mendapat alokasi anggaran sebesar Rp. 3.507.450.800 dengan realisasi sebesar Rp. 3.491.288.186 atau 99,54%. Hasil capaian yang diperoleh dari program pengembangan sumber daya manusia didukung oleh beberapa kegiatan sebagai berikut :

1. Kegiatan Pengembangan Kompetensi Teknis dengan anggaran sebesar Rp. 2.273.747.000 terealisasi sebesar Rp. 2.263.698.500 atau 99,56% yang terdiri dari beberapa sub kegiatan sebagai berikut :



- a) Sub Kegiatan Penyusunan Kebijakan Teknis dan rencana Pengembangan Kompetensi Teknis Umum, Inti, dan pilihan bagi Jabatan Administrasi Penyelenggara Urusan Pemerintahan Konkuren, Perangkat Daerah Penunjang, dan Urusan Pemerintahan Umum dengan anggaran sebesar Rp. 59.095.000 terealisasi sebesar Rp. 58.835.000 atau 99,56%;
  - b) Sub Kegiatan Penyelenggaraan Pengembangan Kompetensi Teknis Umum, Inti, dan pilihan bagi Jabatan Administrasi Penyelenggara Urusan Pemerintahan Konkuren, Perangkat Daerah Penunjang, dan Urusan Pemerintahan Umum dengan anggaran sebesar Rp. 2.214.652.000 terealisasi sebesar Rp. 2.204.863.500 atau 99,56%.
2. Kegiatan Sertifikasi, Kelembagaan, Pengembangan Kompetensi Manajerial dan Fungsional dengan anggaran sebesar Rp. 1.233.703.800 terealisasi sebesar Rp. 1.227.589.686 atau 99,50% yang terdiri dari beberapa sub kegiatan sebagai berikut :
- a) Sub Kegiatan Penyelenggaraan Pengembangan Kompetensi bagi Pimpinan Daerah, Jabatan Pimpinan Tinggi, Jabatan Fungsional, Kepemimpinan, dan Prajabatan dengan anggaran sebesar Rp. 1.233.703.800 terealisasi sebesar Rp. 1.227.589.686 atau 99,50%.

Dari data-data hasil capaian dan realisasi keuangan tahun anggaran 2023 dapat disimpulkan bahwa "*peran serta Badan Kepegawaian dan Pengembangan Sumber Daya Manusia Kabupaten Sukabumi telah berjalan dengan efektif dan efisien*", serta memberikan kontribusi terhadap peningkatan kapabilitas dan kompetensi sumber daya aparatur di Kabupaten Sukabumi.



## BAB IV PENUTUP

Laporan Kinerja Badan Kepegawaian dan Pengembangan Sumber Daya Manusia Kabupaten Sukabumi Tahun 2023 merupakan bentuk pertanggungjawaban Kepala Badan tahun 2023 sebagai bahan pengambilan keputusan dalam perencanaan tahun berikutnya.

Berdasarkan hasil pendampingan Inspektorat Provinsi Jawa Barat terhadap Laporan Kinerja dan Sistem SAKIP Badan Kepegawaian dan Pengembangan Sumber Daya Manusia Kabupaten Sukabumi, perlu adanya revisi terkait sasaran strategis dan Indikator Kinerja Utama (IKU) dikarenakan masih ada indikator yang belum berorientasi pada outcome (hasil).

Sedangkan hasil pengukuran kinerja pada Badan Kepegawaian dan Pengembangan Sumber Daya Manusia Kabupaten Sukabumi Tahun 2023, terdapat 1 (satu) sasaran dengan 2 (dua) indikator kinerja, dengan rata-rata nilai capaian kinerja sebesar 89.235% dan capaian realisasi anggaran sebesar 98.87%, sehingga rata-rata keseluruhan sebesar 94.05%. Uraian capaian kinerja dari pengukuran Indikator Kinerja Utama yang merupakan capaian sasaran Badan Kepegawaian dan Pengembangan Sumber Daya Manusia Kabupaten Sukabumi, dapat dijelaskan sebagai berikut :

1. Indeks Profesional ASN melalui 4 (empat) kegiatan dan 23 (dua puluh tiga) sub kegiatan dengan rata-rata capaian kinerja yaitu 99.59% dan rata-rata capaian realisasi anggaran sebesar 97.09%.
2. Nilai Dimensi Kompetensi melalui 2 (dua) kegiatan dan 3 (tiga) sub kegiatan dengan rata-rata capaian kinerja yaitu 78.88% dan rata-rata capaian realisasi anggaran yakni 99.54%;

Dari data hasil pengukuran kinerja dan realisasi penggunaan anggaran dapat disimpulkan bahwa Badan Kepegawaian dan Pengembangan Sumber Daya Manusia Kabupaten Sukabumi **efisien dan efektif** dan memberikan kontribusi terhadap peningkatan kompetensi aparatur pemerintah maupun masyarakat Kabupaten Sukabumi.



Upaya atau rencana tindak lanjut untuk kedepan Badan Kepegawaian dan Pengembangan Sumber Daya Manusia akan melakukan revisi terhadap RENSTRA BKPSDM terkait Sasaran Strategis dan Indikator Kinerja Utama dan lebih memprioritaskan kegiatan dalam rangka peningkatan kompetensi aparatur sesuai dengan UU nomor 5 Tahun 2014 tentang Aparatur Sipil Negara.

Demikian Laporan Kinerja Badan Kepegawaian dan Pengembangan Sumber Daya Manusia Kabupaten Sukabumi Tahun 2023, semoga dapat bermanfaat dan dijadikan bahan dalam rangka meningkatkan dan penyempurnaan pelayanan pada seluruh aparatur dan masyarakat Kabupaten Sukabumi.

# LAMPIRAN

# **Indikator Kinerja Utama (IKU)**

**INDIKATOR KINERJA UTAMA  
BADAN KEPEGAWAIAN DAN  
PENGEMBANGAN SUMBER DAYA MANUSIA  
KABUPATEN SUKABUMI  
TAHUN 2021-2026**

<b>Perangkat Daerah</b>	: <b>BADAN KEPEGAWAIAN DAN PENGEMBANGAN SUMBER DAYA MANUSIA</b>
<b>Tugas</b>	: a. Tugas Pokok Membantu Bupati yang dalam pelenggaraan penunjang urusan pemerintahan di bidang kepegawaian dan pengembangan sumber daya manusia.
<b>Fungsi</b>	b. Fungsi <ol style="list-style-type: none"> <li>1. penyusunan rencana dan program kerja di bidang kepegawaian dan pengembangan sumber daya manusia;</li> <li>2. penyusunan dan perumusan kebijakan teknis di bidang kepegawaian dan pengembangan sumber daya manusia;</li> <li>3. pelaksanaan kebijakan di bidang kepegawaian dan pengembangan sumber daya manusia;</li> <li>4. pemantauan, evaluasi dan pelaporan pelaksanaan tugas di bidang kesekretariatan; bidang pengadaan, pemberhentian dan informasi ASN; bidang kinerja, disiplin dan penghargaan ASN; bidang mutasi kepangkatan dan promosi ASN; bidang pengembangan sumber daya manusia; kelompok jabatan fungsional; dan unit kerja lainnya di lingkungan Badan;</li> <li>5. pembinaan administrasi di lingkungan Badan;</li> <li>6. pembina penyelenggaraan pelayanan publik di lingkungan Badan;</li> <li>7. penyelenggaraan fungsi lain yang diberikan oleh Bupati sesuai dengan tugas dan fungsinya;</li> <li>8. pelaksanaan koordinasi dan Kerjasama di bidang tugasnya;</li> <li>9. pelaksanaan monitoring dan evaluasi hasil pelaksanaan tugas; dan</li> <li>10. pelaporan hasil pelaksanaan tugas.</li> </ol>

No	Sasaran Strategis	Indikator Kinerja Utama	Penjelasan	Penanggung Jawab	Sumber Data
1	2	3	4	5	6
1.		1. Indeks Profesionalitas ASN	1. Indeks Profesionalitas ASN adalah ukuran statistik yang menggambarkan kualitas ASN berdasarkan kesesuaian kualifikasi, kompetensi, kinerja, dan		



			<p>kedisiplinan pegawai ASN dalam melaksanakan tugas jabatan.</p> <p>Target yang ingin dicapai dari Indikator Indeks Profesionalitas ASN:</p> <p>1.1. Nilai Dimensi Kualifikasi Diperhitungkan dengan nilai bobot 25% dari keseluruhan pengukuran dengan indikator yang digunakan adalah jenjang Pendidikan formal terakhir yang dicapai oleh PNS;</p> <p>Formulasi: Rata-rata nilai dimensi kualifikasi ASN Kabupaten Sukabumi</p>	<p>Bidang Pengembangan Sumber Daya Manusia</p>	<p>Laporan Penyelenggaraan Kegiatan:</p> <ol style="list-style-type: none"> <li>1. Peningkatan Kapasitas Kinerja ASN;</li> <li>2. Pengelolaan Assessment Center;</li> <li>3. Pengelolaan Pendidikan Lanjutan ASN.</li> </ol>
			<p>1.2. Persentase Pemenuhan Pegawai Akibat Pemberhentian. Jumlah pemenuhan pegawai berbanding dengan jumlah pemberhentian pegawai</p> <p>Formulasi:  <math display="block">\frac{\text{Jumlah Pemberhentian Pegawai}}{\text{Jumlah Pengadaan Pegawai}} \times 100\%</math> </p>	<p>Bidang Pengadaan Pemberhentian dan Informasi ASN</p>	<p>Laporan Penyelenggaraan Kegiatan:</p> <ol style="list-style-type: none"> <li>1. Penyusunan Rencana Kebutuhan, Jenis dan Jumlah Jabatan untuk Pelaksanaan Pengadaan ASN;</li> <li>2. Koordinasi dan Fasilitasi Pengadaan PNS dan PPPK;</li> <li>3. Evaluasi pengadaan ASN dan Pengadaan ASN;</li> <li>4. Koordinasi Pelaksanaan Administrasi Pemberhentian;</li> </ol>

					<ul style="list-style-type: none"> <li>5. Fasilitasi Lembaga Profesi ASN;</li> <li>6. Pengelolaan Sistem Informasi Kepegawaian;</li> <li>7. Pengelolaan Data Kepegawaian.</li> </ul>
		<p>1.3. Persentase Kesesuaian Jabatan dengan Kualifikasi dan Kompetensi. Mengukur terpenuhinya Pejabat yang sesuai dengan kompetensi di Kabupaten Sukabumi</p> <p>Formulasi:  <math display="block">\frac{\text{Jumlah Pejabat yang Sesuai Kompetensi}}{\text{Jumlah Jabatan di Kabupaten Sukabumi}} \times 100\%</math></p>	Bidang Mutasi, Kependidikan, dan Promosi ASN	<p>Laporan Penyelenggaraan Kegiatan:</p> <ul style="list-style-type: none"> <li>1. Pengelolaan Mutasi ASN;</li> <li>2. Pengelolaan Kenaikan Pangkat ASN;</li> <li>3. Pengelolaan Promosi ASN.</li> </ul>	
		<p>1.4. Nilai Dimensi Disiplin dan Kinerja. Diperhitungkan dengan nilai bobot 30% dari keseluruhan pengukuran yang terdiri dari Sasaran Kerja Pegawai (SKP) dan Perilaku Kerja Pegawai (PKP) dan 5% dari keseluruhan pengukuran disiplin yang terdiri dari Hukuman Disiplin Ringan, Sedang, dan Berat.</p> <p>Formulasi:  Jumlah rata-rata nilai dimensi disiplin +  Jumlah rata-rata nilai dimensi kinerja ASN  Kabupaten Sukabumi</p>	Bidang Kinerja, Disiplin, dan Penghargaan ASN	<p>Laporan Penyelenggaraan Kegiatan:</p> <ul style="list-style-type: none"> <li>1. Penyusunan Kebijakan Penilaian dan Evaluasi Kinerja Aparatur;</li> <li>2. Pelaksanaan Kegiatan Penilaian dan Evaluasi Kinerja Aparatur;</li> <li>3. Evaluasi Hasil Penilaian dan Evaluasi Kinerja Aparatur;</li> </ul>	

					<ol style="list-style-type: none"> <li>4. Pengelolaan Pemberian Penghargaan bagi Pegawai;</li> <li>5. Pengelolaan Tanda Jasa Bagi Pegawai;</li> <li>6. Evaluasi Pelaksanaan Pemberian Penghargaan dan Tanda Jasa Aparatur;</li> <li>7. Pembinaan Disiplin;</li> <li>8. Pengelolaan Penyelesaian Pelanggaran Disiplin ASN;</li> <li>9. Pelayanan Proses Izin Perceraian Pegawai;</li> <li>10. Evaluasi Disiplin.</li> </ol>
		<p>2. Persentase PNS yang ditingkatkan kompetensinya</p>	<p>1.5. Nilai Dimensi Kompetensi. Diperhitungkan dengan nilai bobot 40% dari keseluruhan pengukuran. Dengan indikator yang digunakan yaitu Riwayat pengembangan kompetensi yang terdiri dari Diklat Kepemimpinan, Diklat Fungsional, Diklat Teknis, dan Seminar/ Workshop/ Magang/ Kursus/ Sejenisnya.</p> <p>Formulasi: Jumlah rata-rata nilai dimensi kompetensi ASN Kabupaten Sukabumi.</p>	<p>Bidang Pengembangan Sumber Daya Manusia</p>	<p>Laporan Penyelenggaraan Kegiatan:</p> <ol style="list-style-type: none"> <li>1. Penyusunan Kebijakan Teknis dan Rencana Pengembangan Kompetensi Teknis Umum, Inti, dan Pilihan bagi Jabatan Administrasi Penyelenggaraan Urusan Pemerintahan Konkuren, Perangkat Daerah Penunjang</li> </ol>

					<p>dan Urusan Pemerintahan Umum;</p> <p>2. Penyelenggaraan Pengembangan Kompetensi Teknis Umum, Inti, dan Pilihan bagi Jabatan Administrasi Penyelenggara Urusan Pemerintahan Konkuren, Perangkat Daerah Penunjang dan Urusan Pemerintahan Umum;</p> <p>3. Penyelenggaraan Pengembangan Kompetensi bagi Pimpinan Daerah, Jabatan Pimpinan Tinggi, Jabatan Fungsional, Kepemimpinan dan Prajabatan.</p>
--	--	--	--	--	--

**CASCADING**

**CASCADING**  
**BADAN KEPEGAWAIAN DAN PENGEMBANGAN SUMBER DAYA MANUSIA**  
**KABUPATEN SUKABUMI**

Tujuan	Indikator Kinerja Tujuan	Sasaran Startegis	Indikator Kinerja	Program	Kegiatan	Sub Kegiatan	Indikator Kinerja Sub Kegiatan
1	2	3	4	5	6	7	8
Terwujudnya Kabupaten Sukabumi yang religius, maju, dan inovatif menuju masyarakat sejahtera lahir dan batin	Indeks Reformasi Birokrasi	Meningkatnya tata kelola pemerintahan yang profesional dan akuntabel	Indeks Profesionalitas ASN	Kepegawaian Daerah	1. Pengadaan, Pemberhentian dan Informasi Kepegawaian ASN	1. Penyusunan Rencana Kebutuhan, Jenis dan Jumlah Jabatan untuk Pelaksanaan Pengadaan ASN	Jumlah Dokumen Hasil Penyusunan Rencana Kebutuhan, Jenis dan Jumlah Jabatan Untuk Pelaksanaan Pengadaan ASN
						2. Koordinasi dan Fasilitasi Pengadaan PNS dan PPPK	Jumlah Dokumen Kegiatan Koordinasi dan Fasilitasi Pengadaan PNS dan PPPK
						3. Evaluasi Pengadaan ASN dan Pengadaan ASN	Jumlah Laporan Hasil Evaluasi Pengadaan ASN
						4. Koordinasi Pelaksanaan Administrasi Pemberhentian	Jumlah Dokumen Hasil Kegiatan Koordinasi Pelaksanaan Administrasi Pemberhentian
						5. Fasilitasi Lembaga Profesi ASN	Jumlah Lembaga Profesi ASN yang difasilitasi
						6. Pengelolaan Sistem Informasi Kepegawaian	Jumlah Dokumen Hasil Pengelolaan Sistem Informasi Kepegawaian
						7. Pengelolaan Data Kepegawaian	Jumlah Dokumen Hasil Pengelolaan Data Kepegawaian
						2. Mutasi dan Promosi ASN	1. Pengelolaan Mutasi ASN

						Pelaksanaan dan Mutasi ASN antar Daerah
					2. Pengelolaan Kenaikan Pangkat ASN	Jumlah Pengelolaan Kenaikan Pangkat ASN
					3. Pengelolaan Promosi ASN	Jumlah Dokumen Hasil Pengelolaan Promosi ASN
				3. Pengembangan Kompetensi ASN	1. Peningkatan Kapasitas Kinerja ASN	Jumlah ASN yang Meningkatkan Kapasitasnya
					2. Pengelolaan Assessment Center	Jumlah Dokumen Pengelolaan Assessment Center
					3. Pengelolaan Pendidikan Lanjutan ASN	Jumlah ASN yang Mendapatkan Pendidikan Lanjutan
				4. Penilaian dan Evaluasi Kinerja Aparatur	1. Penyusunan Kebijakan Penilaian dan Evaluasi Kinerja Aparatur	Jumlah Dokumen Hasil Penyusunan Kebijakan Penilaian dan Evaluasi Kinerja Aparatur
					2. Pelaksanaan Penilaian dan Evaluasi Kinerja Aparatur	Jumlah Dokumen Hasil Pelaksanaan Penilaian dan Evaluasi Kinerja Aparatur
					3. Evaluasi Hasil Penilaian dan Evaluasi Kinerja Aparatur	Jumlah Dokumen Hasil Evaluasi Hasil Penilaian Dan Evaluasi Kinerja Aparatur
					4. Pengelolaan Pemberian Penghargaan Bagi Pegawai	Jumlah ASN yang Diberikan penghargaan
					5. Pengelolaan Tanda Jasa Bagi Pegawai	Jumlah ASN yang Diberikan Tanda Jasa
					6. Evaluasi Pelaksanaan Pemberian Penghargaan dan Tanda Jasa Aparatur	Jumlah Dokumen Hasil Evaluasi Pelaksanaan Pemberian Penghargaan dan Tanda Jasa Aparatur
					7. Pembinaan Disiplin ASN	Jumlah ASN yang mendapatkan Pembinaan Kedisiplinan
					8. Pengelolaan Penyelesaian Pelanggaran Disiplin ASN	Jumlah Laporan Hasil Pengelolaan Penyelesaian Pelanggaran Disiplin ASN
					9. Pelayanan Proses Izin Perceraian Pegawai	Jumlah Dokumen Proses Izin Perceraian Pegawai
					10. Evaluasi Disiplin ASN	Jumlah Laporan Hasil Evaluasi Disiplin ASN

			Presentase ASN yang mengikuti pendidikan dan pelatihan formal	Pengembangan Sumber Daya Manusia	1. Pengembangan Kompetensi Teknis	1. Penyusunan Kebijakan Teknis dan Rencana Pengembangan Kompetensi Teknis, Umum, Inti, dan Pilihan bagi Jabatan Administrasi Penyelenggara Urusan Pemerintahan Konkuren, Perangkat Daerah Penunjang, dan Urusan Pemerintahan Umum	Jumlah Kebijakan Teknis dan Rencana Pengembangan Kompetensi Teknis Umum, Inti, dan Pilihan bagi Jabatan Administrasi Penyelenggara Urusan Pemerintahan Konkuren, Perangkat Daerah Penunjang, dan Urusan Pemerintahan Umum yang Disusun
						2. Penyelenggaraan Pengembangan Kompetensi Teknis Umum, Inti, dan Pilihan bagi Jabatan Administrasi Penyelenggara Urusan Pemerintahan Konkuren, Perangkat Daerah Penunjang, dan Urusan Pemerintahan Umum	Jumlah ASN yang Mengikuti Pengembangan Kompetensi
					2. Sertifikasi, Kelembagaan, Pengembangan Kompetensi Manajerial dan Fungsional	1. Penyelenggaraan Pengembangan Kompetensi bagi Pimpinan Daerah, Jabatan Pimpinan Tinggi, Jabatan Fungsional, Kepemimpinan, dan Prajabatan	Jumlah Laporan Hasil Penyelenggaraan Pengembangan Kompetensi bagi Pimpinan Daerah, Jabatan Pimpinan Tinggi, Jabatan Fungsional, Kepemimpinan dan Prajabatan

Sukabumi, November 2023

KEPALA BADAN KEPEGAWAIAN DAN  
PENGEMBANGAN SUMBER DAYA MANUSIA  
KABUPATEN SUKABUMI



**Ir. Hj. TEJA SUMIRAT, M.M.**

Pembina Utama Muda

NIP. 19660330 199303 2 002



# **POHON KINERJA**

POHON KINERJA PERUBAHAN BKPSDM TAHUN 2023

RPJMD	Mewujudkan Reformasi birokrasi menuju tata kelola pemerintahan yang bersih dan profesional MISI KE IV : MENINGKATKAN KUALITAS PELAYANAN PUBLIK YANG INOVATIF PROFESIONAL DAN AKUNTABEL					
RENSTRA	Meningkatnya Tata Kelola Pemerintahan yang Profesional dan Akuntabel					
IKU BKPSDM	Indeks Profesional ASN Target : 60					
PROGRAM	Kepegawaian Daerah			Pengembangan Sumber Daya Manusia		
KEGIATAN	BIDANG PPIA Pengadaan, Pemberhentian dan Informasi Kepegawaian ASN	BIDANG MKP Mutasi dan Promosi ASN	BIDANG KDP Penilaian dan Evaluasi Kinerja Aparatur	BIDANG PSDM Pengembangan Kompetensi ASN, Pengembangan Kompetensi Teknis, Sertifikasi, Kelembagaan, Pengembangan Kompetensi Manajerial dan Fungsional		
SUB KEGIATAN	<p>1 Penyusunan Rencana Kebutuhan, Jenis dan Jumlah Jabatan untuk Pelaksanaan Pengadaan ASN</p> <p>Target : 2 Dokumen Hasil Penyusunan Rencana Kebutuhan, Jenis dan Jumlah Jabatan Untuk Pelaksanaan Pengadaan ASN</p> <p>Anggaran : Rp. 79.850.000</p> <p>2 Koordinasi dan Fasilitasi Pengadaan PNS dan PPPK</p> <p>Target : 1 Dokumen Kegiatan Koordinasi dan Fasilitasi Pengadaan PNS dan PPPK</p> <p>Anggaran : Rp. 651.619.600</p> <p>3 Evaluasi Pengadaan ASN dan Pengadaan ASN</p> <p>Target : 1 Laporan Hasil Evaluasi Pengadaan ASN</p> <p>Anggaran : Rp. 50.000.000</p> <p>4 Koordinasi Pelaksanaan Administrasi Pemberhentian</p> <p>Target : 2 Dokumen Hasil Kegiatan Koordinasi Pelaksanaan Administrasi Pemberhentian</p> <p>Anggaran : Rp. 138.585.200</p> <p>5 Fasilitasi Lembaga Profesi ASN</p> <p>Target : 1 Lembaga Profesi ASN yang difasilitasi</p> <p>Anggaran : Rp. 1.024.999.800</p> <p>6 Pengelolaan Sistem Informasi Kepegawaian</p> <p>Target : 1 Dokumen Hasil Pengelolaan Sistem Informasi Kepegawaian</p> <p>Anggaran : Rp. 242.362.000</p>	<p>1 Pengelolaan Mutasi ASN</p> <p>Target: 3 Dokumen Hasil Pelaksanaan Mutasi Jabatan Pimpinan Tinggi, Jabatan Administrasi Jabatan Pelaksanaan dan Mutasi ASN antar Daerah</p> <p>Anggaran : Rp. 291.248.000</p> <p>2 Pengelolaan Kenaikan Pangkat ASN</p> <p>Target : 4 Dokumen Pengelolaan Kenaikan Pangkat ASN</p> <p>Anggaran : Rp. 674.082.000</p> <p>3 Pengelolaan Promosi ASN</p> <p>Target : 3 Dokumen Hasil Pengelolaan Promosi ASN</p> <p>Anggaran : Rp.342.670.000</p>	<p>1 Penyusunan Kebijakan Penilaian dan Evaluasi Kinerja Aparatur</p> <p>Target : 1 Dokumen Hasil Penyusunan Kebijakan Penilaian dan Evaluasi Kinerja Aparatur</p> <p>Anggaran : Rp. 13.302.000</p> <p>2 Pelaksanaan Penilaian dan Evaluasi Kinerja Aparatur</p> <p>Target : 1 Dokumen Hasil Pelaksanaan Penilaian dan Evaluasi Kinerja Aparatur</p> <p>Anggaran : Rp. 137.734.000</p> <p>3 Evaluasi Hasil Penilaian dan Evaluasi Kinerja Aparatur</p> <p>Target : 12 Laporan Hasil Evaluasi Hasil Penilaian Dan Evaluasi Kinerja Aparatur</p> <p>Anggaran : Rp. 63.972.000</p> <p>4 Pengelolaan Pemberian Penghargaan Bagi Pegawai</p> <p>Target : 0 ASN yang Diberikan penghargaan</p> <p>Anggaran : Rp. 25.000.000</p> <p>5 Pengelolaan Tanda Jasa Bagi Pegawai</p> <p>Target : 192 ASN yang Diberikan Tanda Jasa</p> <p>Anggaran : Rp. 200.000.000</p> <p>6 Evaluasi Pelaksanaan Pemberian Penghargaan dan Tanda Jasa Aparatur</p> <p>Target : 1 Dokumen Hasil Evaluasi Pelaksanaan Pemberian Penghargaan dan Tanda Jasa Aparatur</p> <p>Anggaran : Rp. 25.000.000</p>	<p>1 Peningkatan Kapasitas Kinerja ASN</p> <p>Target : 300 orang ASN yang Meningkatkan Kapasitasnya</p> <p>Anggaran : Rp. 48.300.000</p> <p>2 Pengelolaan Assessment Center</p> <p>Target : 2 Dokumen Pengelolaan Assessment Center</p> <p>Anggaran : Rp. 770.170.000</p> <p>3 Pengelolaan Pendidikan Lanjutan ASN</p> <p>Target : 6 orang ASN yang Mendapatkan Pendidikan Lanjutan</p> <p>Anggaran : Rp.349.500.000</p>	<p>1 Penyusunan Kebijakan Teknis dan Rencana Pengembangan Kompetensi Teknis, Umum, Inti, dan Pilihan bagi Jabatan Administrasi Penyelenggara Urusan Pemerintahan Konkuren, Perangkat Daerah Penunjang, dan Urusan Pemerintahan Umum</p> <p>Target : 3 Dokumen Kebijakan Teknis dan Rencana Pengembangan Kompetensi Teknis Umum, Inti, dan Pilihan bagi Jabatan Administrasi Penyelenggara Urusan Pemerintahan Konkuren, Perangkat Daerah Penunjang, dan Urusan Pemerintahan Umum yang Diusun</p> <p>Anggaran : Rp. 2.577.581.500</p> <p>2 Penyelenggaraan Pengembangan Kompetensi Teknis Umum, Inti, dan pilihan bagi Jabatan Administrasi Penyelenggara Urusan Pemerintahan Konkuren, Perangkat Daerah Penunjang, dan Urusan Pemerintahan Umum</p> <p>Target : 1750 Orang ASN yang Mengikuti Pengembangan Kompetensi</p> <p>Anggaran : Rp. 2.214.652.000</p>	<p>1 Penyelenggaraan Pengembangan Kompetensi bagi Pimpinan Daerah, Jabatan Pimpinan Tinggi, Jabatan Fungsional, Kepemimpinan, dan Prajabatan</p> <p>Target : 1 Laporan Hasil Penyelenggaraan Pengembangan Kompetensi bagi Pimpinan Daerah, Jabatan Pimpinan Tinggi, Jabatan Fungsional, Kepemimpinan dan Prajabatan</p> <p>Anggaran : Rp. 1.233.703.800</p>

<b>7 Pengelolaan Data Kepegawaian</b>
Target : 1 Dokumen Hasil Pengelolaan Data Kepegawaian
Anggaran : Rp 49.965.000

<b>7 Pembinaan Disiplin ASN</b>
Target : 172 ASN yang mendapatkan Pembinaan Kedisiplinan
Anggaran : Rp. 80.000.000
<b>8 Pengelolaan Penyelesaian Pelanggaran Disiplin ASN</b>
Target : 1 Laporan Hasil Pengelolaan Penyelesaian Pelanggaran Disiplin ASN
Anggaran : Rp. 36.730.800
<b>9 Pelayanan Proses Izin Perceraian Pegawai</b>
Target : 1 Dokumen Proses Izin Perceraian Pegawai
Anggaran : Rp. 8.672.000
<b>10 Evaluasi Disiplin ASN</b>
Target : 4 Laporan Hasil Evaluasi Disiplin ASN
Anggaran : Rp. 109.850.000

# **RENCANA KINERJA TAHUNAN (RKT)**

**RENCANA AKSI**  
**BADAN KEPEGAWAIAN DAN PENGEMBANGAN SUMBERDAYA MANUSIA**  
**KABUPATEN SUKABUMI TAHUN 2023**

Sasaran			Program & Kegiatan	Sub Kegiatan				Ket.	
Uraian	Indikator	Rencana Tingkat Capaian (Target)		Uraian	Indikator Kinerja	Satuan	Rencana Tingkat Capaian (Target)		
1	2	3	4	5	6	7	8	9	
1	2	3	3				4	5	6
Meningkatnya tata kelola pemerintahan yang profesional dan akuntabel	Indeks Profesionalitas ASN	66.40	<b>Program Kepegawaian Daerah</b>						
			<b>Pengadaan, Pemberhentian dan Informasi Kepegawaian ASN</b>	Penyusunan Rencana Kebutuhan, Jenis dan Jumlah Jabatan untuk Pelaksanaan Pengadaan ASN	Jumlah Dokumen Hasil Penyusunan Rencana Kebutuhan, Jenis dan Jumlah Jabatan Untuk Pelaksanaan Pengadaan ASN	Dokumen	2		
				Koordinasi dan Fasilitasi Pengadaan PNS dan PPK	Jumlah Dokumen Kegiatan Koordinasi dan Fasilitasi Pengadaan PNS dan PPK	Dokumen	1		
				Evaluasi Pengadaan ASN dan Pengadaan ASN	Jumlah Laporan Hasil Evaluasi Pengadaan ASN	Laporan	1		
				Koordinasi Pelaksanaan Administrasi Pemberhentian	Jumlah Dokumen Hasil Kegiatan Koordinasi Pelaksanaan Administrasi Pemberhentian	Dokumen	2		
				Fasilitasi Lembaga Profesi ASN	Jumlah Lembaga Profesi ASN yang difasilitasi	Lembaga	1		
				Pengelolaan Sistem Informasi Kepegawaian	Jumlah Dokumen Hasil Pengelolaan Sistem Informasi Kepegawaian	Dokumen	1		
				Pengelolaan Data Kepegawaian	Jumlah Dokumen Hasil Pengelolaan Data Kepegawaian	Dokumen	2		
			<b>Mutasi dan Promosi ASN</b>	Pengelolaan Mutasi ASN	Jumlah Dokumen Hasil Pelaksanaan Mutasi Jabatan Pimpinan Tinggi, Jabatan Administrasi Jabatan Pelaksanaan dan Mutasi ASN antar Daerah	Dokumen	3		
				Pengelolaan Kenaikan Pangkat ASN	Jumlah Pengelolaan Kenaikan Pangkat ASN	Dokumen	4		
				Pengelolaan Promosi ASN	Jumlah Dokumen Hasil Pengelolaan Promosi ASN	Dokumen	3		
			<b>Pengembangan Kompetensi ASN</b>	Peningkatan Kapasitas Kinerja ASN	Jumlah ASN yang Meningkatkan Kapasitasnya	Orang	300		
				Pengelolaan Assessment Center	Jumlah Dokumen Pengelolaan Assessment Center	Dokumen	2		
				Pengelolaan Pendidikan Lanjutan	Jumlah ASN yang Mendapatkan Pendidikan Lanjutan	Orang	6		
				Penyusunan Kebijakan Penilaian dan Evaluasi Kinerja Aparatur	Jumlah Dokumen Hasil Penyusunan Kebijakan Penilaian dan Evaluasi Kinerja Aparatur	Dokumen	1		
				Pelaksanaan Penilaian dan Evaluasi Kinerja Aparatur	Jumlah Dokumen Hasil Pelaksanaan Penilaian dan Evaluasi Kinerja Aparatur	Dokumen	1		

Penilaian dan Evaluasi Kinerja Aparatur	Evaluasi Hasil Penilaian dan Evaluasi Kinerja Aparatur	Jumlah Dokumen Hasil Evaluasi Hasil Penilaian Dan Evaluasi Kinerja Aparatur	Laporan	12	
	Pengelolaan Pemberian Penghargaan Bagi Pegawai	Jumlah ASN yang Diberikan penghargaan	Orang	0	
	Pengelolaan Tanda Jasa Bagi Pegawai	Jumlah ASN yang Diberikan Tanda Jasa	Orang	192	
	Evaluasi Pelaksanaan Pemberian Penghargaan dan Tanda Jasa Aparatur	Jumlah Dokumen Hasil Evaluasi Pelaksanaan Pemberian Penghargaan dan Tanda Jasa Aparatur	Dokumen	1	
	Pembinaan Disiplin ASN	Jumlah ASN yang mendapatkan Pembinaan Kedisiplinan	Orang	172	
	Pengelolaan Penyelesaian Pelanggaran Disiplin ASN	Jumlah Laporan Hasil Pengelolaan Penyelesaian Pelanggaran Disiplin ASN	Laporan	1	
	Pelayanan Proses Izin Perceraian Pegawai	Jumlah Dokumen Proses Izin Perceraian Pegawai	Dokumen	1	
	Evaluasi Disiplin ASN	Jumlah Laporan Hasil Evaluasi Disiplin ASN	Laporan	4	
<b>Program Pengembangan Sumber Daya Manusia</b>					
Pengembangan Kompetensi Teknis	Penyusunan Kebijakan Teknis dan Rencana Pengembangan Kompetensi Teknis, Umum, Inti, dan Pilihan bagi Jabatan Administrasi Penyelenggara Urusan Pemerintahan Konkuren, Perangkat Daerah Penunjang, dan Urusan Pemerintahan Umum	Jumlah Kebijakan Teknis dan Rencana Pengembangan Kompetensi Teknis Umum, Inti, dan Pilihan bagi Jabatan Administrasi Penyelenggara Urusan Pemerintahan Konkuren, Perangkat Daerah Penunjang, dan Urusan Pemerintahan Umum yang Disusun	Dokumen	3	
	Penyelenggaraan Pengembangan Kompetensi Teknis Umum, Inti, dan Pilihan bagi Jabatan Administrasi Penyelenggara Urusan Pemerintahan Konkuren, Perangkat Daerah Penunjang, dan Urusan Pemerintahan Umum	Jumlah ASN yang Mengikuti Pengembangan Kompetensi	Orang	1750	
Sertifikasi Kelembagaan Pengembangan Kopetensi Manajerial dan Fungsional	Penyelenggaraan Pengembangan Kompetensi bagi Pimpinan Daerah, Jabatan Pimpinan Tinggi, Jabatan Fungsional, Kepemimpinan, dan Prajabatan	Jumlah Laporan Hasil Penyelenggaraan Pengembangan Kompetensi bagi Pimpinan Daerah, Jabatan Pimpinan Tinggi, Jabatan Fungsional, Kepemimpinan dan Prajabatan	Laporan	1	

Sukabumi, 25 September 2023  
 PIt. KEPALA BADAN KEPEGAWAIAN  
 DAN PENGEMBANGAN SUMBER DAYA MANUSIA



# **RENCANA AKSI**

**RENCANA AKSI**  
**BADAN KEPEGAWAIAN DAN PENGEMBANGAN SUMBERDAYA MANUSIA**  
**KABUPATEN SUKABUMI TAHUN 2023**

Sasaran Strategis	Indikator	Target				Program & Kegiatan	Sub Kegiatan	Pagu (Rp)	Langkah Aksi	JADWAL PELAKSANAAN (TRIWULAN)				OUTPUT	
		TW I	TW II	TW III	TW IV					I	II	III	IV		
		1	2	3	4					5	6	7	8		
Meningkatnya tata kelola pemerintahan yang profesional dan akuntabel	Indeks Profesionalitas ASN					<b>Program Kepegawaian Daerah</b>									
						<b>Pengadaan, Pemberhentian dan Informasi Kepegawaian ASN</b>									
						Penyusunan Rencana Kebutuhan, Jenis dan Jumlah Jabatan untuk Pelaksanaan Pengadaan ASN	79.850.000	Jumlah Dokumen Hasil Penyusunan Rencana Kebutuhan, Jenis dan Jumlah Jabatan Untuk Pelaksanaan Pengadaan ASN	-	-	1	1	2	Dokumen	
						Koordinasi dan Fasilitasi Pengadaan PNS dan PPPK	651.818.600	Jumlah Dokumen Kegiatan Koordinasi dan Fasilitasi Pengadaan PNS dan PPPK	-	-	-	1	1	Dokumen	
						Evaluasi Pengadaan ASN dan Pengadaan ASN	50.000.000	Jumlah Laporan Hasil Evaluasi Pengadaan ASN	-	-	-	1	1	Laporan	
						Koordinasi Pelaksanaan Administrasi Pemberhentian	138.585.200	Jumlah Dokumen Hasil Kegiatan Koordinasi Pelaksanaan Administrasi Pemberhentian	-	-	1	1	2	Dokumen	
						Fasilitasi Lembaga Profesi ASN	1.024.999.800	Jumlah Lembaga Profesi ASN yang difasilitasi	-	-	-	1	1	Lembaga	
						Pengelolaan Sistem Informasi Kepegawaian	242.362.000	Jumlah Dokumen Hasil Pengelolaan Sistem Informasi Kepegawaian	-	-	-	1	1	Dokumen	
						Pengelolaan Data Kepegawaian	49.985.000	Jumlah Dokumen Hasil Pengelolaan Data Kepegawaian	-	-	1	1	2	Dokumen	
						<b>Mutasi dan Promosi ASN</b>									
						Pengelolaan Mutasi ASN	291.248.000	Jumlah Dokumen Hasil Pelaksanaan Mutasi Jabatan Pimpinan Tinggi, Jabatan Administrasi Jabatan Pelaksanaan dan Mutasi ASN antar Daerah	-	1	1	1	3	Dokumen	
						Pengelolaan Kenaikan Pangkat ASN	674.082.000	Jumlah Pengelolaan Kenaikan Pangkat ASN	1	1	1	1	4	Dokumen	
						Pengelolaan Promosi ASN	342.670.000	Jumlah Dokumen Hasil Pengelolaan Promosi ASN	-	2	-	1	3	Dokumen	
						<b>Pengembangan Kompetensi ASN</b>									
						Peningkatan Kapasitas Kinerja ASN	48.300.000	Jumlah ASN yang Meningkatkan Kapasitasnya	-	300	-	-	300	Orang	
						Pengelolaan Assessment Center	770.170.000	Jumlah Dokumen Pengelolaan Assessment Center	1	-	1	-	2	Dokumen	
						Pengelolaan Pendidikan Lanjutan	349.500.000	Jumlah ASN yang Mendapatkan Pendidikan Lanjutan	-	-	-	6	6	Orang	
						<b>Penilaian dan Evaluasi Kinerja Aparatur</b>									
						Penyusunan Kebijakan Penilaian dan Evaluasi Kinerja Aparatur	13.302.000	Jumlah Dokumen Hasil Penyusunan Kebijakan Penilaian dan Evaluasi Kinerja Aparatur	-	-	-	1	1	Dokumen	
						Pelaksanaan Penilaian dan Evaluasi Kinerja Aparatur	137.734.000	Jumlah Dokumen Hasil Pelaksanaan Penilaian dan Evaluasi Kinerja Aparatur	-	-	-	1	1	Dokumen	
						Evaluasi Hasil Penilaian dan Evaluasi Kinerja Aparatur	83.972.000	Jumlah Dokumen Hasil Evaluasi Hasil Penilaian Dan Evaluasi Kinerja Aparatur	3	3	3	3	12	Laporan	
						Pengelolaan Pemberian Penghargaan Bagi Pegawai	25.000.000	Jumlah ASN yang Diberikan penghargaan	-	-	-	-	0	Orang	
						Pengelolaan Tanda Jasa Bagi Pegawai	200.000.000	Jumlah ASN yang Diberikan Tanda Jasa	21	21	150	-	192	Orang	
						Evaluasi Pelaksanaan Pemberian Penghargaan dan Tanda Jasa Aparatur	25.000.000	Jumlah Dokumen Hasil Evaluasi Pelaksanaan Pemberian Penghargaan dan Tanda Jasa Aparatur	-	-	-	1	1	Dokumen	





**SOP**  
**PENGUMPULAN DATA**  
**KINERJA**



PEMERINTAH KABUPATEN SUKABUMI  
BADAN KEPEGAWAIAN DAN  
PENGEMBANGAN SUMBER DAYA MANUSIA

Nomor SOP		
Tanggal Pembuatan		
Tanggal Revisi	-	
Tanggal Pengesahan		
Disahkan Oleh	<p>KEPALA BADAN KEPEGAWAIAN DAN PENGEMBANGAN SUMBER DAYA MANUSIA</p>  <p>Ir. Hj. TEJA SUMIRAT, M.M. Pembina Utama Muda NIP. 19660330 199303 2 002</p>	
SUB BAGIAN PERENCANAAN DAN EVALUASI	Nama SOP	Mekanisme Pengumpulan Data Kinerja BKPSDM Tahun 2023

<b>DASAR HUKUM</b> Peraturan Bupati Nomor 99 Tahun 2021 tentang Struktur Organisasi dan Tata Kerja Badan Kepegawaian dan Pengembangan Sumber Daya Manusia	<b>KUALIFIKASI PELAKSANA</b> 1. Memahami Peraturan Perundang-undangan yang berlaku dan berkait 2. Memahami Sasaran dan Capaian Program 3. Menguasai Teknis Program Kerja BKPSDM 4. Selalu Mengikuti Perkembangan Ilmu Pengetahuan Manajemen Kinerja Organisasi
<b>KETERKAITAN</b> 1. SOP Pengelolaan Surat 2. SOP Penyusunan Standar Prosedur Kerja	<b>PERALATAN/PERLENGKAPAN</b> 1. Peraturan Perundangan 2. Data dan Informasi yang terkait dengan pelaksanaan program kerja 3. Alat Tulis 4. Laptop
<b>PERINGATAN</b> Apabila pengumpulan data kinerja tidak terselesaikan dengan baik dan benar, maka kegiatan pelaporan akan terhambat	<b>PENCATATAN DAN PENDATAAN</b> Setiap tahap kegiatan terdokumentasi dengan baik, baik dalam bentuk softcopy maupun hardcopy

NO	KEGIATAN	PELAKSANA					MUTU BAKU			KET.
		KEPALA BADAN	SEKBAN	TIM	Ka. SUBAG	AKO/INSPEKTORAT	Kelengkapan	Waktu	Output	
1	2	3	4		5	6	7	8	9	10
1	Memerintahkan untuk mengumpulkan data dan membantu tim	Mulai					SP Tim	1 Hari	Draft Tm	
2	Membentuk Tim penyusun laporan kinerja						Darft Tim	1 Hari	TIM	
3	Menghimpun dan menyusun rencana kegiatan						Tim (Data Kinerja)	5 Hari	Rencana kegiatan pengumpulan data kinerja	
4	Menganalisa data						Draft laporan kinerja	3 Hari	Darft 1	
5	Mengoreksi (Editing Data Kinerja)						Darft 1	1 Hari	Draft 2	
6	Melaksanakan rapat intern tim						Draft 2	1 Hari	Draft 3	
7	Menyusun data kinerja BKPSDM hasil rapat tim						Draft 3	1 Hari	Darft selesai	
8	Menandatangani laporan kinerja						Darft selesai	1 Hari	Laporan yang telah ditanda tangani	
9	Menyampaikan laporan kinerja dan mendokumentasi						Laporan yang telah ditanda tangani	1 Hari	Tanda Terima	

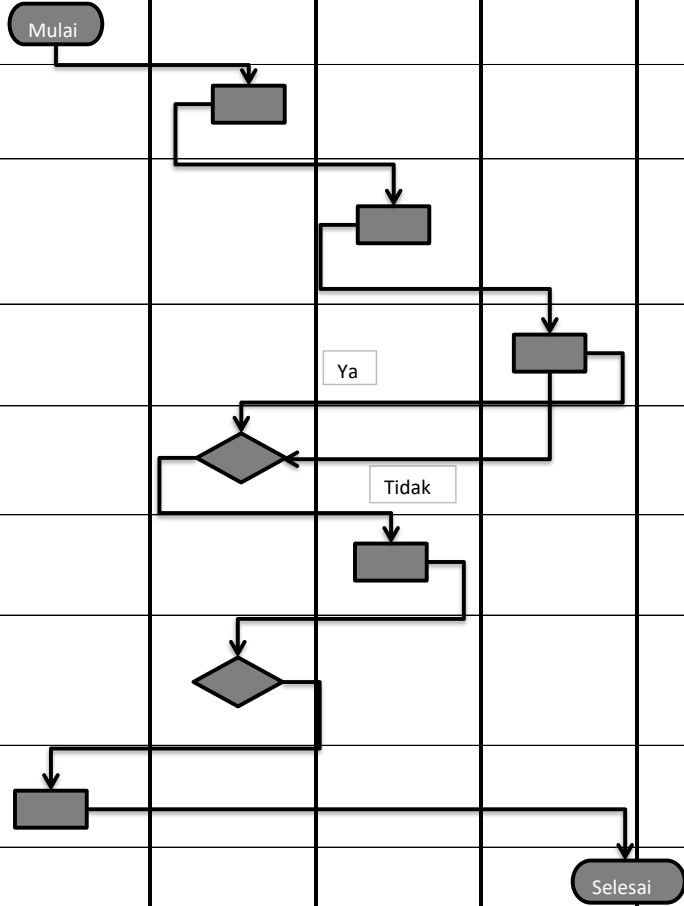

**PERJANJIAN KINERJA  
PERUBAHAN  
TAHUN 2023**



## PERJANJIAN KINERJA PERUBAHAN TAHUN 2023

Dalam rangka mewujudkan manajemen pemerintahan yang efektif, transparan dan akuntabel serta berorientasi pada hasil, yang bertanda tangan dibawah ini :

Nama : **Ir. Hj. TEJA SUMIRAT, M.M.**  
Jabatan : **KEPALA BADAN KEPEGAWAIAN DAN PENGEMBANGAN SUMBER DAYA MANUSIA**

Selanjutnya disebut PIHAK PERTAMA,

Nama : **Drs. H. MARWAN HAMAMI, M.M.**  
Jabatan : **BUPATI SUKABUMI**

Selaku atasan PIHAK PERTAMA, selanjutnya disebut PIHAK KEDUA

Pihak pertama berjanji akan mewujudkan target kinerja yang seharusnya sesuai lampiran perjanjian ini, dalam rangka mencapai target kinerja jangka menengah seperti yang telah ditetapkan dalam dokumen perencanaan.

Keberhasilan dan kegagalan pencapaian target kinerja tersebut menjadi tanggung jawab kami.

Pihak kedua akan melakukan supervisi yang diperlukan serta akan melakukan evaluasi terhadap capaian kinerja dari perjanjian ini dan mengambil tindakan yang diperlukan dalam rangka pemberian penghargaan dan sanksi.

Sukabumi, November 2023



**PIHAK KEDUA,**

**Drs. H. MARWAN HAMAMI, M.M.**



**PIHAK PERTAMA,**

**Ir. Hj. TEJA SUMIRAT, M.M.**  
**Pembina Utama Muda**  
**NIP. 19660330 199303 2 002**

**PERJANJIAN KINERJA PERUBAHAN TAHUN 2023**

**Perangkat Daerah : BADAN KEPEGAWAIAN DAN PENGEMBANGAN SUMBER DAYA MANUSIA KABUPATEN SUKABUMI**  
**Tahun Anggaran : 2023**

NO	SASARAN PROGRAM	INDIKATOR KINERJA	SATUAN	TARGET TAHUNAN	TRIWULAN	TARGET
1	2	3	4	5	6	7
1.	Meningkatnya Tata Kelola Pemerintahan yang Profesional dan Akuntabel	Indeks Profesionalitas ASN	Nilai	66,4	Triwulan I	-
					Triwulan II	-
					Triwulan III	-
					Triwulan IV	66,4
2.		Nilai Dimensi Kompetensi	Nilai	25	Triwulan I	-
					Triwulan II	-
					Triwulan III	-
					Triwulan IV	25

Jumlah Anggaran :

PROGRAM	ANGGARAN
1. Program Kepegawaian Daerah	Rp 5.413.612.400
2. Program Pengembangan Sumber Daya Manusia	Rp 3.507.450.800
<b>Jumlah</b>	<b>Rp. 8.921.063.200</b>

Sukabumi, November 2023

**Kepala Badan Kepegawaian dan Pengembangan Sumber Daya Manusia**

**Bupati Sukabumi**  
  
**Drs. H. MARWAN HAMAMI, M.M.**

  
  
**Ir. Hj. TEJA SUMIRAT, M.M.**  
**Pembina Utama Muda**  
**NIP. 19660330 199303 2 002**



## PERJANJIAN KINERJA PERUBAHAN TAHUN 2023

Dalam rangka mewujudkan manajemen pemerintahan yang efektif, transparan dan akuntabel serta berorientasi pada hasil, yang bertanda tangan dibawah ini :

Nama : **GANJAR ANUGRAH, S.IP., M.Si.**

Jabatan : **Sekretaris**

Selanjutnya disebut pihak pertama

Nama : **Ir. Hj. TEJA SUMIRAT, M.M.**

Jabatan : **Kepala Badan Kepegawaian dan Pengembangan Sumber Daya Manusia**

Selaku atasan PIHAK PERTAMA, selanjutnya disebut PIHAK KEDUA

Pihak pertama berjanji akan mewujudkan target kinerja yang seharusnya sesuai lampiran perjanjian ini, dalam rangka mencapai target kinerja yang telah ditetapkan dalam dokumen pelaksanaan anggaran kegiatan Perangkat Daerah.

Keberhasilan dan kegagalan pencapaian target kinerja tersebut menjadi tanggung jawab kami.

Pihak kedua akan melakukan supervisi yang diperlukan serta akan melakukan evaluasi terhadap capaian kinerja dari perjanjian ini dan mengambil tindakan yang diperlukan dalam rangka pemberian penghargaan dan sanksi.

Sukabumi, November 2023

**PIHAK KEDUA,**

Kepala Badan Kepegawaian  
dan Pengembangan Sumber Daya Manusia



**Ir. Hj. TEJA SUMIRAT, M.M.**

Pembina Utama Muda

NIP. 19660330 199303 2 002

**PIHAK PERTAMA,**

Sekretaris

**GANJAR ANUGRAH, S.IP, M.Si.**

Pembina

NIP. 19880523 200701 1 001



**PERJANJIAN KINERJA PERUBAHAN TAHUN 2023**

**Perangkat Daerah : Badan Kepegawaian dan Pengembangan Sumber Daya Manusia**  
**Kepala Bidang : Sekretariat**  
**Tahun Anggaran : 2023**

No	Sasaran Strategis	Indikator Kinerja	Satuan	Target Tahunan	Triwulan	Target
(1)	(2)	(3)	(4)	(5)	(6)	(7)
1	Meningkatnya Akuntabilitas Kinerja Perangkat Daerah	Persentase Perencanaan dan Pelaporan Capaian Kinerja yang tepat waktu dan sesuai peraturan Perundang – Undangan	Persen	100	Triwulan I	25%
					Triwulan II	25%
					Triwulan III	25%
					Triwulan IV	25%
		Persentase Pelaksanaan Penatausahaan Keuangan dan pelaporan Keuangan yang tepat waktu dan sesuai peraturan Perundang – undangan	Persen	100	Triwulan I	25%
					Triwulan II	25%
					Triwulan III	25%
					Triwulan IV	25%
		Persentase ASN yang memiliki kesesuaian kompetensi	Persen	100	Triwulan I	25%
					Triwulan II	25%
					Triwulan III	25%
					Triwulan IV	25%
		Persentase Pemenuhan Kebutuhan Umum Pelayanan Perkantoran	Persen	100	Triwulan I	25%
					Triwulan II	25%
					Triwulan III	25%
					Triwulan IV	25%
		Persentase Pengadaan Sarana dan Prasarana kantor yang tepat waktu dan sesuai peraturan perundang – undangan	Persen	100	Triwulan I	25%
					Triwulan II	25%
					Triwulan III	25%
					Triwulan IV	25%
Persentase Pemenuhan Kebutuhan Jasa Langganan kebutuhan perkantoran	Persen	100	Triwulan I	25%		
			Triwulan II	25%		
			Triwulan III	25%		
			Triwulan IV	25%		
Persentase sarana dan prasarana kantor dalam kondisi baik	Persen	100	Triwulan I	25%		
			Triwulan II	25%		
			Triwulan III	25%		
			Triwulan IV	25%		

Jumlah Anggaran :

SUB KEGIATAN	ANGGARAN	KETERANGAN
1. Penyusunan Dokumen Perencanaan Perangkat Daerah	Rp 44.808.000	✓ PAD
2. Koordinasi dan Penyusunan Dokumen RKA-SKPD	Rp 6.000.000	✓ PAD
3. Koordinasi dan Penyusunan Dokumen Perubahan RKA-SKPD	Rp 8.243.000	✓ PAD
4. Koordinasi dan Penyusunan DPA-SKPD	Rp 8.866.800	✓ PAD
5. Koordinasi dan Penyusunan Perubahan DPA-SKPD	Rp. 7.726.000	✓ PAD
6. Koordinasi dan Penyusunan Laporan Capaian Kinerja dan Ikhtisar Realisasi Kinerja SKPD	Rp 17.984.600	✓ PAD
7. Evaluasi Kinerja Perangkat Daerah	Rp 15.000.000	✓ PAD
8. Penyediaan Gaji dan Tunjangan ASN	Rp 11.103.634.829	✓ PAD
9. Koordinasi dan Penyusunan Laporan Keuangan Akhir Tahun SKPD	Rp 22.415.000	✓ PAD
10. Koordinasi dan Penyusunan Laporan Keuangan Bulanan/Triwulanan /Semesteran SKPD	Rp 15.740.000	✓ PAD
11. Penyusunan Pelaporan dan Analisis Prognosis Realisasi Anggaran	Rp 10.000.000	✓ PAD
12. Pengadaan Pakaian Dinas beserta Atribut Kelengkapannya	Rp 66.176.000	✓ PAD
13. Bimbingan Teknis Implementasi Peraturan Perundang – undangan	Rp. 192.480.000	✓ PAD
14. Penyediaan Komponen Instalasi Listrik/Penerangan Bangunan Kantor	Rp 35.880.000	✓ PAD
15. Penyediaan Peralatan dan Perlengkapan Kantor	Rp 233.850.900	✓ PAD
16. Penyediaan Peralatan Rumah Tangga	Rp 62.387.000	✓ PAD
17. Penyediaan Bahan Logistik Kantor	Rp 201.407.700	✓ PAD
18. Penyediaan Barang Cetak dan Penggandaan	Rp 102.395.000	✓ PAD
19. Penyediaan Bahan Bacaan dan Peraturan Perundang-undangan	Rp 62.000.000	✓ PAD
20. Fasilitasi Kunjungan Tamu	Rp. 102.500.000	✓ PAD
21. Penyelenggaraan Rapat Koordinasi dan Konsultasi SKPD	Rp 149.990.000	✓ PAD
22. Pengadaan Mebel	Rp 0	PAD
23. Penyediaan Jasa Komunikasi, Sumber Daya Air Listrik	Rp 393.006.000	✓ PAD
24. Penyediaan Jasa Pelayanan Umum Kantor	Rp 726.178.300	✓ PAD

1	2	3
25. Penyediaan Jasa Pemeliharaan, Biaya Pemeliharaan, Pajak dan Perizinan Kendaraan Dinas Operasional atau Lapangan	Rp 523.568.000	✓ PAD
26. Pemeliharaan/Rehabilitasi Gedung Kantor atau Bangunan Lainnya	Rp 347.162.000	✓ PAD
27. Pemeliharaan/Rehabilitasi sarana dan Prasarana Gedung Kantor atau Bangunan Lainnya	Rp 153.400.000	✓ PAD
<b>TOTAL</b>	<b>Rp. 14.612.799.129</b>	

Sukabumi, November 2023

**PIHAK KEDUA,**

Kepala Badan Kepegawaian  
dan Pengembangan Sumber Daya Manusia



**Ir. Hji TEJA SUMIRAT, M.M.**  
Pembina Utama Muda  
NIP. 19660330 199303 2 002

**PIHAK PERTAMA,**

Sekretaris

**GANJAR ANUGRAH, S.IP, M.Si.**  
Pembina  
NIP. 19880523 200701 1 001



## PERJANJIAN KINERJA PERUBAHAN TAHUN 2023

Dalam rangka mewujudkan manajemen pemerintahan yang efektif, transparan dan akuntabel serta berorientasi pada hasil, yang bertanda tangan dibawah ini :

Nama : **VERNIAWATI HERMANSYAH, S.E**

Jabatan : **Perencana Ahli Muda**

Selanjutnya disebut pihak pertama

Nama : **GANJAR ANUGRAH, S.IP., M.Si**

Jabatan : **Sekretaris**

Selaku atasan pihak PERTAMA, selanjutnya disebut PIHAK KEDUA

Pihak pertama berjanji akan mewujudkan target kinerja yang seharusnya sesuai lampiran perjanjian ini, dalam rangka mencapai target kinerja yang telah ditetapkan dalam dokumen pelaksanaan anggaran kegiatan Perangkat Daerah.

Keberhasilan dan kegagalan pencapaian target kinerja tersebut menjadi tanggung jawab kami.

Pihak kedua akan melakukan supervisi yang diperlukan serta akan melakukan evaluasi terhadap capaian kinerja dari perjanjian ini dan mengambil tindakan yang diperlukan dalam rangka pemberian penghargaan dan sanksi.

Sukabumi, November 2023

**PIHAK KEDUA,**  
Sekretaris

**GANJAR ANUGRAH, S.IP, M.Si.**  
Pembina  
NIP. 19880523 200701 1 001

**PIHAK PERTAMA,**  
Perencana Ahli Muda

**VERNIAWATI HERMANSYAH, S.E**  
Penata Tingkat I  
NIP. 19780519 201101 2 001

**PERJANJIAN KINERJA PERUBAHAN TAHUN 2023**

Perangkat Daerah : Badan Kepegawaian dan Pengembangan Sumber Daya Manusia  
 Kepala Bidang : Sekretariat  
 Tahun Anggaran : 2023

NO	SASARAN KEGIATAN	INDIKATOR KINERJA	SATUAN	TARGET TAHUNAN	TRIWULAN	TARGET
1	2	3	4	5	6	7
1	Penyusunan Dokumen Perencanaan Perangkat Daerah	Jumlah Dokumen Perencanaan Perangkat Daerah	Dokumen	2	Triwulan I	2
					Triwulan II	-
					Triwulan III	-
					Triwulan IV	-
2	Koordinasi dan Penyusunan Dokumen RKA-SKPD	Jumlah Dokumen RKA – SKPD dan Laporan Hasil Koordinasi Penyusunan Dokumen RKA –SKPD	Dokumen	1	Triwulan I	1 Dokumen
					Triwulan II	-
					Triwulan III	-
					Triwulan IV	-
3	Koordinasi dan Penyusunan Dokumen Perubahan RKA-SKPD	Jumlah Dokumen Perubahan RKA – SKPD dan Laporan Hasil Koordinasi Penyusunan Dokumen Perubahan RKA – SKPD	Dokumen	1	Triwulan I	-
					Triwulan II	-
					Triwulan III	1 Dokumen
					Triwulan IV	-
4	Koordinasi dan Penyusunan DPA-SKPD	Jumlah Dokumen DPA – SKPD dan Laporan Hasil Koordinasi Penyusunan Dokumen DPA –SKPD	Dokumen	1	Triwulan I	1 Dokumen
					Triwulan II	-
					Triwulan III	-
					Triwulan IV	-
5	Koordinasi dan Penyusunan Perubahan DPA-SKPD	Jumlah Dokumen Perubahan DPA – SKPD dan Laporan Hasil Koordinasi Penyusunan Dokumen Perubahan DPA –SKPD	Dokumen	1	Triwulan I	-
					Triwulan II	-
					Triwulan III	-
					Triwulan IV	1 Dokumen
6	Koordinasi dan Penyusunan Laporan Capaian Kinerja dan Ikhtisar Realisasi Kinerja SKPD	Jumlah Laporan Capaian Kinerja dan Ikhtisar Realisasi Kinerja SKPD dan Laporan Hasil Koordinasi Penyusunan Laporan Capaian Kinerja dan ikhtisar Realisasi kinerja SKPD	Laporan	4	Triwulan I	1 Laporan
					Triwulan II	1 Laporan
					Triwulan III	1 Laporan
					Triwulan IV	1 Laporan

1	2	3	4	5	6	7
7	Evaluasi Kinerja Perangkat Daerah	Jumlah Laporan Evaluasi Kinerja Perangkat Daerah	Laporan	4	Triwulan I	-
					Triwulan II	2 Laporan
					Triwulan III	2 Laporan
					Triwulan IV	-

Jumlah Anggaran :

SUB KEGIATAN	ANGGARAN	KETERANGAN
1. Penyusunan Dokumen Perencanaan Perangkat Daerah	Rp 44.808.000	↓ PAD
2. Koordinasi dan Penyusunan Dokumen RKA-SKPD	Rp 6.000.000	↓ PAD
3. Koordinasi dan Penyusunan Dokumen Perubahan RKA-SKPD	Rp 8.243.000	↓ PAD
4. Koordinasi dan Penyusunan DPA-SKPD	Rp 8.866.800	↓ PAD
5. Koordinasi dan Penyusunan Perubahan DPA-SKPD	Rp. 7.726.000	↓ PAD
6. Koordinasi dan Penyusunan Laporan Capaian Kinerja dan Ikhtisar Realisasi Kinerja SKPD	Rp 17.984.600	↓ PAD
7. Evaluasi Kinerja Perangkat Daerah	Rp 15.000.000	↓ PAD
<b>TOTAL</b>	<b>Rp. 108.628.400</b>	

Sukabumi, November 2023

**PIHAK KEDUA,**  
Sekretaris

**GANJAR ANUGRAH, S.IP, M.Si.**  
Pembina  
NIP. 19880523 200701 1 001

**PIHAK PERTAMA,**  
Perencana Ahli Muda

**VERNIAWATI HERMANSYAH, S.E**  
Penata Tingkat I  
NIP. 19780519 201101 2 001



## PERJANJIAN KINERJA PERUBAHAN TAHUN 2023

Dalam rangka mewujudkan manajemen pemerintahan yang efektif, transparan dan akuntabel serta berorientasi pada hasil, yang bertanda tangan dibawah ini :

Nama : **ARIES TINA SUYONO, S.IP.**

Jabatan : **Kepala Sub Bagian Keuangan**

Selanjutnya disebut pihak pertama

Nama : **GANJAR ANUGRAH, SIP., M.Si**

Jabatan : **Sekretaris**

Selaku atasan pihak PERTAMA, selanjutnya disebut PIHAK KEDUA

Pihak pertama berjanji akan mewujudkan target kinerja yang seharusnya sesuai lampiran perjanjian ini, dalam rangka mencapai target kinerja yang telah ditetapkan dalam dokumen pelaksanaan anggaran kegiatan Perangkat Daerah.

Keberhasilan dan kegagalan pencapaian target kinerja tersebut menjadi tanggung jawab kami.

Pihak kedua akan melakukan supervisi yang diperlukan serta akan melakukan evaluasi terhadap capaian kinerja dari perjanjian ini dan mengambil tindakan yang diperlukan dalam rangka pemberian penghargaan dan sanksi.

Sukabumi, November 2023

**PIHAK KEDUA,**  
Sekretaris

**GANJAR ANUGRAH, S.IP, M.Si.**

Pembina

NIP. 19880523 200701 1 001

**PIHAK PERTAMA,**  
Kepala Sub Bagian Keuangan

**ARIES TINA SUYONO, S.IP.**

Penata Tingkat I

NIP. 19790414 200801 2 010

**PERJANJIAN KINERJA PERUBAHAN TAHUN 2023**

**Perangkat Daerah** : **Badan Kepegawaian dan Pengembangan Sumber Daya Manusia**  
**Kepala Bidang** : **Sekretariat**  
**Tahun Anggaran** : **2023**

NO	SASARAN KEGIATAN	INDIKATOR KINERJA	SATUAN	TARGET TAHUNAN	TRIWULAN	TARGET
1	2	3	4	5	6	7
1	Penyediaan Gaji dan Tunjangan ASN	Jumlah Orang yang menerima Gaji dan Tunjangan ASN	Orang	876	Triwulan I	219 Orang
					Triwulan II	219 Orang
					Triwulan III	219 Orang
					Triwulan IV	219 Orang
2	Koordinasi dan Penyusunan Laporan Keuangan Akhir Tahun SKPD	Jumlah Laporan Keuangan Akhir Tahun SKPD dan Laporan Hasil Koordinasi Penyusunan Laporan Keuangan Akhir Tahun	Laporan	1	Triwulan I	-
					Triwulan II	-
					Triwulan III	-
					Triwulan IV	1 Laporan
3	Koordinasi dan Penyusunan Laporan Keuangan Bulanan/Triwulanan/Semesteran SKPD	Jumlah Laporan Keuangan Bulanan/Triwulanan/Semesteran SKPD dan Laporan koordinasi Penyusunan laporan keuangan Bulanan/Triwulanan / Semesteran SKPD	Laporan	18	Triwulan I	4 Laporan
					Triwulan II	5 Laporan
					Triwulan III	4 Laporan
					Triwulan IV	5 Laporan
4	Penyusunan Pelaporan dan Analisis Prognosis Realisasi Anggaran	Jumlah Pelaporan dan Analisis Prognosis Realisasi Anggaran	Dokumen	1	Triwulan I	-
					Triwulan II	-
					Triwulan III	1 Dokumen
					Triwulan IV	-



Jumlah Anggaran :

SUB KEGIATAN	ANGGARAN	KETERANGAN
1. Penyediaan Gaji dan Tunjangan ASN	Rp 11.103.634.829	✓ DAU
2. Koordinasi dan Penyusunan Laporan Keuangan Akhir Tahun SKPD	Rp 22.415.000	✓ PAD
3. Koordinasi dan Penyusunan Laporan Keuangan Bulanan/Triwulanan /Semesteran SKPD	Rp 15.740.000	✓ PAD
4. Penyusunan Pelaporan dan Analisis Prognosis Realisasi Anggaran	Rp 10.000.000	✓ PAD
TOTAL	Rp. 11.151.789.829	

Sukabumi, November 2023

**PIHAK KEDUA,**  
Sekretaris



**GANJAR ANUGRAH, S.IP, M.Si.**  
Pembina  
NIP. 19880523 200701 1 001

**PIHAK PERTAMA,**  
Kepala Sub Bagian Keuangan



**ARIES TINA SUYONO, S.IP.**  
Penata Tingkat I  
NIP. 19790414 200801 2 010



## PERJANJIAN KINERJA PERUBAHAN TAHUN 2023

Dalam rangka mewujudkan manajemen pemerintahan yang efektif, transparan dan akuntabel serta berorientasi pada hasil, yang bertanda tangan dibawah ini :

Nama : **Susanti, S.S.**  
Jabatan : **Kepala Sub Bagian Umum dan Kepegawaian**

Selanjutnya disebut pihak pertama

Nama : **GANJAR ANUGRAH, S.IP., M.Si**  
Jabatan : **Sekretaris**

Selaku atasan pihak PERTAMA, selanjutnya disebut PIHAK KEDUA

Pihak pertama berjanji akan mewujudkan target kinerja yang seharusnya sesuai lampiran perjanjian ini, dalam rangka mencapai target kinerja yang telah ditetapkan dalam dokumen pelaksanaan anggaran kegiatan Perangkat Daerah.

Keberhasilan dan kegagalan pencapaian target kinerja tersebut menjadi tanggung jawab kami.

Pihak kedua akan melakukan supervisi yang diperlukan serta akan melakukan evaluasi terhadap capaian kinerja dari perjanjian ini dan mengambil tindakan yang diperlukan dalam rangka pemberian penghargaan dan sanksi.

Sukabumi, November 2023

**PIHAK KEDUA,**  
Sekretaris

**GANJAR ANUGRAH, S.IP, M.Si.**  
Pembina  
NIP. 19880523 200701 1 001

**PIHAK PERTAMA,**  
Kepala Sub Bagian Umum dan  
Kepegawaian

**SUSANTI, S.S.**  
Penata Tingkat I  
NIP. 19760212 200604 2 013

**PERJANJIAN KINERJA PERUBAHAN TAHUN 2023**

**Perangkat Daerah** : **Badan Kepegawaian dan Pengembangan Sumber Daya Manusia**  
**Kepala Bidang** : **Sekretariat**  
**Tahun Anggaran** : **2023**

NO	SASARAN KEGIATAN	INDIKATOR KINERJA	SATUAN	TARGET TAHUNAN	TRIWULAN	TARGET
1	2	3	4	5	6	7
1	Pengadaan Pakaian Dinas beserta Atribut kelengkapannya	Jumlah Paket Pakaian Dinas beserta Atribut Kelengkapannya	Paket	90	Triwulan I	90 paket
					Triwulan II	-
					Triwulan III	-
					Triwulan IV	-
2	Bimbingan Teknis Implementasi peraturan Perundang – undangannya	Jumlah Orang yang mengikuti Bimbingan Teknis Implementasi peraturan Perundang – undangannya	Orang	88	Triwulan I	88 orang
					Triwulan II	-
					Triwulan III	-
					Triwulan IV	-
3	Penyediaan Komponen Instalansi Listrik/ Penerangan Bangunan Kantor	Jumlah paket Komponen Instalansi Listrik/Penerangan Bangunan Kantor yang disediakan	Paket	1	Triwulan I	1 paket
					Triwulan II	-
					Triwulan III	-
					Triwulan IV	-
4	Penyediaan Peralatan dan Perlengkapan Kantor	Jumlah Paket Peralatan dan Perlengkapan kantor yang disediakan	Paket	1	Triwulan I	1 paket
					Triwulan II	-
					Triwulan III	-
					Triwulan IV	-
5	Penyediaan Peralatan Rumah Tangga	Jumlah paket Peralatan rumah tangga yang disediakan	Paket	1	Triwulan I	1 paket
					Triwulan II	-
					Triwulan III	-
					Triwulan IV	-
6	Penyediaan Bahan Logistik Kantor	Jumlah Paket logistik kantor yang disediakan	Paket	1	Triwulan I	1 paket
					Triwulan II	-
					Triwulan III	1 paket
					Triwulan IV	-

1	2	3	4	5	6	7
7	Penyediaan Barang cetakan dan Penggandaan	Jumlah Paket Barang cetakan dan Penggandaan yang di sediakan	Paket	1	Triwulan I	1 paket
					Triwulan II	-
					Triwulan III	-
					Triwulan IV	-
8	Penyediaan Bahan Bacaan dan Peraturan Perundang – Undangan	Jumlah Dokumen Bahan Bacaan dan Peraturan Perundang – Undangan yang disediakan	Dokumen	1	Triwulan I	1 Dokumen
					Triwulan II	1 Dokumen
					Triwulan III	1 Dokumen
					Triwulan IV	1 Dokumen
9	Fasilitasi Kunjungan Tamu	Jumlah Laporan Fasilitasi Kunjungan Tamu	Laporan	1	Triwulan I	1 Laporan
					Triwulan II	1 Laporan
					Triwulan III	1 Laporan
					Triwulan IV	1 Laporan
10	Penyelenggaraan Rapat Koordinasi dan Konsultasi SKPD	Jumlah Laporan Penyelenggaraan Rapat Koordinasi dan Konsultasi SKPD	Laporan	1	Triwulan I	1 Laporan
					Triwulan II	1 Laporan
					Triwulan III	1 Laporan
					Triwulan IV	1 Laporan
11	Pengadaan Mebel	Jumlah paket mebel yang di sediakan	unit	0	Triwulan I	-
					Triwulan II	-
					Triwulan III	-
					Triwulan IV	-
12	Penyediaan Jasa Komunikasi, sumber daya air dan listrik	Jumlah Laporan Penyediaan Jasa Komunikasi, sumber daya air dan listrik yang di sediakan	Laporan	1	Triwulan I	1 Laporan
					Triwulan II	1 Laporan
					Triwulan III	1 Laporan
					Triwulan IV	1 Laporan
13	Penyediaan jasa pelayanan umum kantor	Jumlah Laporan Penyediaan jasa pelayanan umum kantor yang di sediakan	Laporan	1	Triwulan I	1 Laporan
					Triwulan II	1 Laporan
					Triwulan III	1 Laporan
					Triwulan IV	1 Laporan

1	2	3	4	5	6	7
14	Penyediaan jasa pemeliharaan, biaya pemeliharaan, pajak dan perizinan kendaraan Dinas oprasional atau lapangan	Jumlah Kendaraan Dinas Operasional atau Lapangan yang Dipelihara dan d bayarkan pajak dan Perizinannya	Unit	21	Triwulan I	5 unit
					Triwulan II	5 unit
					Triwulan III	5 unit
					Triwulan IV	6 unit
15	Pemeliharaan/Rehabilitasi Gedung Kantor dan Bangunan Lainnya	Jumlah Gedung Kantor dan Bangunan Lainnya yang Dipelihara/Direhabilitasi	Unit	3	Triwulan I	2 unit
					Triwulan II	-
					Triwulan III	-
					Triwulan IV	1 Unit
16	Pemeliharaan/Rehabilitasi Sarana dan Prasarana Gedung Kantor atau Bangunan Lainnya	Jumlah Sarana dan Prasarana Gedung Kantor atau Bangunan Lainnya yang di pelihara/Direhabilitasi	Unit	79	Triwulan I	10 Unit
					Triwulan II	-
					Triwulan III	-
					Triwulan IV	69 Unit

Jumlah Anggaran :

SUB KEGIATAN	ANGGARAN	KETERANGAN
1. Pengadaan Pakaian Dinas beserta Atribut kelengkapannya	Rp 66.176.000	✓ PAD
2. Bimbingan Teknis Implementasi peraturan Perundang – undangann	Rp. 192.480.000	✓ PAD
3. Penyediaan Komponen Instalansi Listrik/ Penerangan Bangunan Kantor	Rp 35.880.000	✓ PAD
4. Penyediaan Peralatan dan Perlengkapan Kantor	Rp 233.850.900	✓ PAD
5. Penyediaan Peralatan Rumah Tangga	Rp 62.387.000	✓ PAD
6. Penyediaan Bahan Logistik Kantor	Rp 201.407.700	✓ PAD
7. Penyediaan Barang cetakan dan Penggandaan	Rp 102.395.000	✓ PAD
8. Penyediaan Bahan Bacaan dan Peraturan Perundang – Undangann	Rp 62.000.000	✓ PAD

1	2	3
9. Fasilitas Kunjungan Tamu	Rp. 102.500.000	✓ PAD
10. Penyelenggaraan Rapat Koordinasi dan Konsultasi SKPD	Rp 149.990.000	✓ PAD
11. Pengadaan Mebel	Rp 0	PAD
12. Penyediaan Jasa Komunikasi, sumber daya air dan Listrik	Rp 393.006.000	✓ PAD
13. Penyediaan jasa pelayanan umum kantor	Rp 726.178.300	✓ PAD
14. Penyediaan jasa pemeliharaan, biaya pemeliharaan, pajak dan perizinan kendaraan Dinas oprasional atau lapangan	Rp 523.568.000	✓ PAD
15. Pemeliharaan/Rehabilitasi Gedung Kantor dan Bangunan Lainnya	Rp 347.162.000	✓ PAD
16. Pemeliharaan/Rehabilitasi Sarana dan Prasarana Gedung Kantor atau Bangunan Lainnya	Rp 153.400.000	✓ PAD
<b>TOTAL</b>	Rp. 3.352.380.900	

Sukabumi, November 2023

**PIHAK KEDUA,**

Sekretaris



**GANJAR ANUGRAH, S.IP, M.Si.**

Pembina

NIP. 19880523 200701 1 001

**PIHAK PERTAMA,**

Kepala Sub Bagian Umum dan Kepegawaian



**SUSANTI, S.S.**

Penata Tingkat I

NIP. 19760212 200604 2 013



## PERJANJIAN KINERJA PERUBAHAN TAHUN 2023

Dalam rangka mewujudkan manajemen pemerintahan yang efektif, transparan dan akuntabel serta berorientasi pada hasil, yang bertanda tangan dibawah ini :

Nama : **YULIANTHI SUMINAR, S.E., M.Si.**  
Jabatan : **Kepala Bidang Pengadaan, Pemberhentian dan Informasi ASN**

Selanjutnya disebut pihak pertama

Nama : **Ir. Hj. TEJA SUMIRAT, M.M.**  
Jabatan : **Kepala Badan Kepegawaian dan Pengembangan Sumber Daya Manusia**

Selaku atasan PIHAK PERTAMA, selanjutnya disebut PIHAK KEDUA

Pihak pertama berjanji akan mewujudkan target kinerja yang seharusnya sesuai lampiran perjanjian ini, dalam rangka mencapai target kinerja yang telah ditetapkan dalam dokumen pelaksanaan anggaran kegiatan Perangkat Daerah.

Keberhasilan dan kegagalan pencapaian target kinerja tersebut menjadi tanggung jawab kami.

Pihak kedua akan melakukan supervisi yang diperlukan serta akan melakukan evaluasi terhadap capaian kinerja dari perjanjian ini dan mengambil tindakan yang diperlukan dalam rangka pemberian penghargaan dan sanksi.

Sukabumi, November 2023

**PIHAK KEDUA,**  
Kepala Badan Kepegawaian  
dan Pengembangan Sumber Daya Manusia



**Ir. Hj. TEJA SUMIRAT, M.M.**  
Pembina Utama Muda  
NIP. 19660330 199303 2 002

**PIHAK PERTAMA,**  
Kepala Bidang Pengadaan, Pemberhentian,  
dan Informasi ASN

**YULIANTHI SUMINAR, S.E., M.Si.**  
Pembina  
NIP. 19780722 200501 2 009

**PERJANJIAN KINERJA PERUBAHAN TAHUN 2023**

**Perangkat Daerah** : **Badan Kepegawaian dan Pengembangan Sumber Daya Manusia**  
**Kepala Bidang** : **Pengadaan, Pemberhentian dan Informasi ASN**  
**Tahun Anggaran** : **2023**

NO	SASARAN PROGRAM	INDIKATOR KINERJA	SATUAN	TARGET TAHUNAN	TRIWULAN	TARGET
1	2	3	4	5	6	7
1.	Meningkatnya Kapabilitas ASN yang Profesional	Persentase Pemenuhan Pegawai Akibat Pemberhentian	%	100	Triwulan I	100%
					Triwulan II	100%
					Triwulan III	100%
					Triwulan IV	100%

Jumlah Anggaran :

SUB KEGIATAN	ANGGARAN	KETERANGAN
1. Penyusunan Rencana Kebutuhan, Jenis dan Jumlah Jabatan untuk Pelaksanaan Pengadaan ASN	Rp 79.850.000	✓ DAU
2. Koordinasi dan Fasilitasi Pengadaan PNS dan PPPK	Rp 651.619.600	✓ DAU
3. Evaluasi Pengadaan ASN dan Pengadaan ASN	Rp 50.000.000	✓ DAU
4. Koordinasi Pelaksanaan Administrasi Pemberhentian	Rp 138.585.200	✓ DAU
5. Fasilitasi Lembaga Profesi ASN	Rp. 1.024.999.800	✓ HIBAH
6. Pengelolaan Sistem Informasi Kepegawaian	Rp. 242.362.000	✓ DAU
7. Pengelolaan Data Kepegawaian	Rp. 49.965.000	✓
<b>TOTAL</b>	<b>Rp. 2.237.381.600</b>	

Sukabumi, November 2023

**PIHAK KEDUA,**  
 Kepala Badan Kepegawaian  
 dan Pengembangan Sumber Daya Manusia

  
 Ir. **H. TEJA SUMIRAT, M.M.**  
 Pembina Utama Muda  
 NIP. 19660330 199303 2 002

**PIHAK PERTAMA,**  
 Kepala Bidang Pengadaan, Pemberhentian,  
 dan Informasi ASN

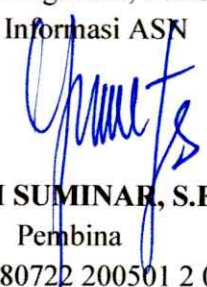
  
**YULIANTHI SUMINAR, S.E., M.Si.**  
 Pembina  
 NIP. 19780722 200501 2 009





## PERJANJIAN KINERJA PERUBAHAN TAHUN 2023

Dalam rangka mewujudkan manajemen pemerintahan yang efektif, transparan dan akuntabel serta berorientasi pada hasil, yang bertanda tangan dibawah ini :

Nama : **FEBRIAN GUMILANG, S.Kom**  
Jabatan : **Analisis Kepegawaian Ahli Muda**

Selanjutnya disebut pihak pertama

Nama : **YULIANTHI SUMINAR, S.E., M.Si.**  
Jabatan : **Kepala Bidang Pengadaan, Pemberhentian dan Informasi ASN**

Selaku atasan pihak PERTAMA, selanjutnya disebut PIHAK KEDUA

Pihak pertama berjanji akan mewujudkan target kinerja yang seharusnya sesuai lampiran perjanjian ini, dalam rangka mencapai target kinerja yang telah ditetapkan dalam dokumen pelaksanaan anggaran kegiatan Perangkat Daerah.

Keberhasilan dan kegagalan pencapaian target kinerja tersebut menjadi tanggung jawab kami.

Pihak kedua akan melakukan supervisi yang diperlukan serta akan melakukan evaluasi terhadap capaian kinerja dari perjanjian ini dan mengambil tindakan yang diperlukan dalam rangka pemberian penghargaan dan sanksi.

Sukabumi, November 2023

**PIHAK KEDUA,**  
Kepala Bidang Pengadaan, Pemberhentian  
dan Informasi ASN

  
**YULIANTHI SUMINAR, S.E., M.Si.**  
NIP. 19780722 200501 2 009

**PIHAK PERTAMA,**  
Analisis Kepegawaian Ahli Muda

  
**FEBRIAN GUMILANG, S.Kom**  
NIP. 19890206 201101 1 001

## PERJANJIAN KINERJA PERUBAHAN TAHUN 2023

**Perangkat Daerah** : **Badan Kepegawaian dan Pengembangan Sumber Daya Manusia**  
**Kepala Bidang** : **Pengadaan, Pemberhentian dan Informasi ASN**  
**Tahun Anggaran** : **2023**

NO	SASARAN KEGIATAN	INDIKATOR KINERJA	SATUAN	TARGET TAHUNAN	TRIWULAN	TARGET
1	2	3	4	5	6	7
1.	Penyusunan Rencana Kebutuhan, Jenis dan Jumlah Jabatan untuk Pelaksanaan Pengadaan ASN	Jumlah Dokumen Hasil Penyusunan Rencana Kebutuhan, Jenis dan Jumlah Jabatan Untuk Pelaksanaan Pengadaan ASN	Dokumen	2	Triwulan I	-
					Triwulan II	-
					Triwulan III	1 Dokumen
					Triwulan IV	1 Dokumen
2.	Koordinasi dan Fasilitasi Pengadaan PNS dan PPPK	Jumlah Dokumen Kegiatan Koordinasi dan Fasilitasi Pengadaan PNS dan PPPK	Dokumen	1	Triwulan I	-
					Triwulan II	-
					Triwulan III	-
					Triwulan IV	1 Dokumen
3.	Evaluasi Pengadaan ASN dan Pengadaan ASN	Jumlah Laporan Hasil Evaluasi Pengadaan ASN	Laporan	1	Triwulan I	-
					Triwulan II	-
					Triwulan III	-
					Triwulan IV	1 Laporan
4.	Koordinasi Pelaksanaan Administrasi Pemberhentian	Jumlah Dokumen Hasil Kegiatan Koordinasi Pelaksanaan Administrasi Pemberhentian	Dokumen	2	Triwulan I	-
					Triwulan II	-
					Triwulan III	1 Dokumen
					Triwulan IV	1 Dokumen
5.	Pengelolaan Sistem Informasi Kepegawaian	Jumlah Dokumen Hasil Pengelolaan Sistem Informasi Kepegawaian	Dokumen	1	Triwulan I	-
					Triwulan II	-
					Triwulan III	-
					Triwulan IV	1 Dokumen
6.	Fasilitasi Lembaga Profesi ASN	Jumlah Lembaga Profesi ASN yang difasilitasi	Lembaga	1	Triwulan I	-
					Triwulan II	-
					Triwulan III	-
					Triwulan IV	1 Lembaga
7.	Pengelolaan Data Kepegawaian	Jumlah Dokumen Hasil Pengelolaan Data Kepegawaian	Dokumen	2	Triwulan I	-
					Triwulan II	-
					Triwulan III	1 Dokumen
					Triwulan IV	1 Dokumen

Jumlah Anggaran :

SUB KEGIATAN	ANGGARAN	KETERANGAN
8. Penyusunan Rencana Kebutuhan, Jenis dan Jumlah Jabatan untuk Pelaksanaan Pengadaan ASN	Rp 79.850.000	✓ DAU
9. Koordinasi dan Fasilitasi Pengadaan PNS dan PPPK	Rp 651.619.600	✓ DAU
10. Evaluasi Pengadaan ASN dan Pengadaan ASN	Rp 50.000.000	✓ DAU
11. Koordinasi Pelaksanaan Administrasi Pemberhentian	Rp 138.585.200	✓ DAU
12. Fasilitasi Lembaga Profesi ASN	Rp. 1.024.999.800	✓ HIBAH
13. Pengelolaan Sistem Informasi Kepegawaian	Rp. 242.362.000	✓ DAU
14. Pengelolaan Data Kepegawaian	Rp. 49.965.000	✓
<b>TOTAL</b>	<b>Rp. 2.237.381.600</b>	

Sukabumi, November 2023

**PIHAK KEDUA,**

Kepala Bidang Pengadaan,  
Pemberhentian, dan Informasi ASN



**YULIANTHI SUMINAR, S.E., M.Si.**  
NIP. 19780722 200501 2 009

**PIHAK PERTAMA,**

Analisis Kepegawaian Ahli Muda

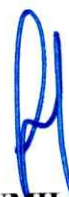

**FEBRIAN GUMILANG, S.Kom**  
NIP. 19890206 201101 1 001



## PERJANJIAN KINERJA PERUBAHAN TAHUN 2023

Dalam rangka mewujudkan manajemen pemerintahan yang efektif, transparan dan akuntabel serta berorientasi pada hasil, yang bertanda tangan dibawah ini :

Nama : LAN MAULANA YUSUP, S.IP., M.Si

Jabatan : Kepala Bidang Mutasi, Kepangkatan dan Promosi ASN

Selanjutnya disebut PIHAK PERTAMA

Nama : Ir. Hj. TEJA SUMIRAT, M.M.

Jabatan : Kepala Badan Kepegawaian dan Pengembangan Sumber Daya Manusia

Selaku atasan PIHAK PERTAMA, selanjutnya disebut PIHAK KEDUA

Pihak pertama berjanji akan mewujudkan target kinerja yang seharusnya sesuai lampiran perjanjian ini, dalam rangka mencapai target kinerja yang telah ditetapkan dalam dokumen pelaksanaan anggaran kegiatan Perangkat Daerah.

Keberhasilan dan kegagalan pencapaian target kinerja tersebut menjadi tanggung jawab kami.

Pihak kedua akan melakukan supervisi yang diperlukan serta akan melakukan evaluasi terhadap capaian kinerja dari perjanjian ini dan mengambil tindakan yang diperlukan dalam rangka pemberian penghargaan dan sanksi.

Sukabumi, November 2023

**PIHAK KEDUA,**  
Kepala Badan Kepegawaian  
dan Pengembangan Sumber Daya Manusia



**IR. HJ. TEJA SUMIRAT, M.M.**  
Pembina Utama Muda  
NIP. 19660330 199303 2 002

**PIHAK PERTAMA,**  
Kepala Bidang Mutasi, Kepangkatan dan  
Promosi ASN

**LAN MAULANA YUSUP, S.IP., M.Si**  
Penata Tingkat I  
NIP. 19860410 200412 1 002

**PERJANJIAN KINERJA PERUBAHAN TAHUN 2023**

**Perangkat Daerah** : **Badan Kepegawaian dan Pengembangan Sumber Daya Manusia**  
**Kepala Bidang** : **Mutasi, Kependidikan dan Promosi ASN**  
**Tahun Anggaran** : **2023**

NO	SASARAN PROGRAM	INDIKATOR KINERJA	SATUAN	TARGET TAHUNAN	TRIWULAN	TARGET
1	2	3	4	5	6	7
1.	Meningkatnya Kapabilitas ASN yang Profesional	Persentase Kesesuaian Jabatan dengan Kualifikasi dan Kompetensi	%	100	Triwulan I	25%
					Triwulan II	50%
					Triwulan III	75%
					Triwulan IV	100%

Jumlah Anggaran :

SUB KEGIATAN	ANGGARAN	KETERANGAN
1. Pengelolaan Mutasi ASN	Rp 291.248.000	PAD
2. Pengelolaan Kenaikan Pangkat ASN	Rp 674.082.000	PAD
3. Pengelolaan Promosi ASN	Rp 342.670.000	PAD
<b>TOTAL</b>	<b>Rp 1.308.000.000</b>	

Sukabumi, November 2023

**PIHAK KEDUA,**  
 Kepala Badan Kepegawaian dan Pengembangan Sumber Daya Manusia



**Ir. Hj. TEJA SUMIRAT, M.M.**  
 Pembina Utama Muda  
 NIP. 19660330 199303 2 002

**PIHAK PERTAMA,**  
 Kepala Bidang Mutasi, Kependidikan dan Promosi ASN



**LAN MAULANA YUSUP, S.IP., M.Si**  
 Penata Tingkat I  
 NIP. 19860410 200412 1 002



## PERJANJIAN KINERJA PERUBAHAN TAHUN 2023

Dalam rangka mewujudkan manajemen pemerintahan yang efektif, transparan dan akuntabel serta berorientasi pada hasil, yang bertanda tangan dibawah ini :

Nama : **LASMI APIPAH, S.IP**  
Jabatan : **Analisis Kepegawaian Ahli Muda**

Selanjutnya disebut PIHAK PERTAMA

Nama : **LAN MAULANA YUSUP, S.IP., M.Si**  
Jabatan : **Kepala Bidang Mutasi, Kepangkatan dan Promosi ASN**

Selaku atasan pihak PERTAMA, selanjutnya disebut PIHAK KEDUA

Pihak pertama berjanji akan mewujudkan target kinerja yang seharusnya sesuai lampiran perjanjian ini, dalam rangka mencapai target kinerja yang telah ditetapkan dalam dokumen pelaksanaan anggaran kegiatan Perangkat Daerah.

Keberhasilan dan kegagalan pencapaian target kinerja tersebut menjadi tanggung jawab kami.

Pihak kedua akan melakukan supervisi yang diperlukan serta akan melakukan evaluasi terhadap capaian kinerja dari perjanjian ini dan mengambil tindakan yang diperlukan dalam rangka pemberian penghargaan dan sanksi.

Sukabumi, November 2023

**PIHAK KEDUA,**  
Kepala Bidang Mutasi, Kepangkatan dan  
Promosi ASN

**LAN MAULANA YUSUP, S.IP., M.Si**  
NIP. 19860410 200412 1 002

**PIHAK PERTAMA,**  
Analisis Kepegawaian Ahli Muda

**LASMI APIPAH, S.IP**  
NIP. 19810106 201101 2 003

## PERJANJIAN KINERJA PERUBAHAN TAHUN 2023

Perangkat Daerah : Badan Kepegawaian dan Pengembangan Sumber Daya Manusia  
Kepala Bidang : Mutasi, Kepangkatan dan Promosi ASN  
Tahun Anggaran : 2023

NO	SASARAN KEGIATAN	INDIKATOR KINERJA	SATUAN	TARGET TAHUNAN	TRIWULAN	TARGET
1	2	3	4	5	6	7
1	Pengelolaan Kenaikan Pangkat ASN	Jumlah Pengelolaan Kenaikan Pangkat ASN	Dokumen	4	Triwulan I Triwulan II Triwulan III Triwulan IV	1 Dokumen 1 Dokumen 1 Dokumen 1 Dokumen

Jumlah Anggaran :

SUB KEGIATAN	ANGGARAN	KETERANGAN
1. Pengelolaan Kenaikan Pangkat ASN	Rp 674.082.000	PAD
TOTAL	Rp 674.082.000	

Sukabumi, November 2023

**PIHAK KEDUA,**  
Kepala Bidang Mutasi, Kepangkatan dan  
Promosi ASN



**LAN MAULANA YUSUP, S.IP., M.Si**  
NIP. 19860410 200412 1 002

**PIHAK PERTAMA,**  
Analisis Kepegawaian Ahli Muda



**LASMI APIPAH, S.IP**  
NIP. 19810106 201101 2 003



## PERJANJIAN KINERJA PERUBAHAN TAHUN 2023

Dalam rangka mewujudkan manajemen pemerintahan yang efektif, transparan dan akuntabel serta berorientasi pada hasil, yang bertanda tangan dibawah ini :

Nama : **DENI MUHARAM S.IP**  
Jabatan : **Analisis Kepegawaian Ahli Muda**

Selanjutnya disebut PIHAK PERTAMA

Nama : **LAN MAULANA YUSUP, S.IP., M.Si**  
Jabatan : **Kepala Bidang Mutasi, Kependidikan dan Promosi ASN**

Selaku atasan pihak PERTAMA, selanjutnya disebut PIHAK KEDUA

Pihak pertama berjanji akan mewujudkan target kinerja yang seharusnya sesuai lampiran perjanjian ini, dalam rangka mencapai target kinerja yang telah ditetapkan dalam dokumen pelaksanaan anggaran kegiatan Perangkat Daerah.

Kebhasilan dan kegagalan pencapaian target kinerja tersebut menjadi tanggung jawab kami.

Pihak kedua akan melakukan supervisi yang diperlukan serta akan melakukan evaluasi terhadap capaian kinerja dari perjanjian ini dan mengambil tindakan yang diperlukan dalam rangka pemberian penghargaan dan sanksi.

Sukabumi, November 2023

**PIHAK KEDUA,**  
Kepala Bidang Mutasi, Kependidikan dan  
Promosi ASN

**LAN MAULANA YUSUP, S.IP., M.Si**  
NIP. 19860410 200412 1 002

**PIHAK PERTAMA,**  
Analisis Kepegawaian Ahli Muda

**DENI MUHARAM S.IP., M.Si**  
NIP. 19831008 201001 1 009



**PERJANJIAN KINERJA PERUBAHAN TAHUN 2023**

**Perangkat Daerah** : **Badan Kepegawaian dan Pengembangan Sumber Daya Manusia**  
**Kepala Bidang** : **Mutasi, Kepangkatan dan Promosi ASN**  
**Tahun Anggaran** : **2023**

NO	SASARAN KEGIATAN	INDIKATOR KINERJA	SATUAN	TARGET TAHUNAN	TRIWULAN	TARGET
1	2	3	4	5	6	7
1.	Pengelolaan Mutasi ASN	Jumlah Dokumen Hasil Pelaksanaan Mutasi Jabatan Pimpinan Tinggi, Jabatan Administrasi Jabatan Pelaksanaan dan Mutasi ASN antar Daerah	Dokumen	3	Triwulan I	-
					Triwulan II	1 Dokumen
					Triwulan III	1 Dokumen
					Triwulan IV	1 Dokumen
2.	Pengelolaan Promosi ASN	Jumlah Dokumen Hasil Pengelolaan Promosi ASN	Dokumen	3	Triwulan I	-
					Triwulan II	2 Dokumen
					Triwulan III	-
					Triwulan IV	1 Dokumen

Jumlah Anggaran :

SUB KEGIATAN	ANGGARAN	KETERANGAN
1. Pengelolaan Mutasi ASN	Rp 291.248.000	PAD
2. Pengelolaan Promosi ASN	Rp 342.670.000	PAD
<b>TOTAL</b>	<b>Rp 633.918.000</b>	

Sukabumi, November 2023

**PIHAK KEDUA,**

Kepala Bidang Mutasi, Kepangkatan dan Promosi ASN



**LAN MAULANA YUSUP, S.IP., M.Si**  
NIP. 19860410 200412 1 002

**PIHAK PERTAMA,**

Analisis Kepegawaian Ahli Muda



**DENI MUHARAM S.IP., M.Si**  
NIP. 19831008 201001 1 009



## PERJANJIAN KINERJA PERUBAHAN TAHUN 2023

Dalam rangka mewujudkan manajemen pemerintahan yang efektif, transparan dan akuntabel serta berorientasi pada hasil, yang bertanda tangan dibawah ini :

Nama : **DERLAN RISDIWAN, S.E., M.M.**

Jabatan : **Kepala Bidang Kinerja, Disiplin dan Penghargaan ASN**

Selanjutnya disebut pihak pertama

Nama : **Ir. Hj. TEJA SUMIRAT, M.M.**

Jabatan : **Kepala Badan Kepegawaian dan Pengembangan Sumber Daya Manusia**

Selaku atasan PIHAK PERTAMA, selanjutnya disebut PIHAK KEDUA

Pihak pertama berjanji akan mewujudkan target kinerja yang seharusnya sesuai lampiran perjanjian ini, dalam rangka mencapai target kinerja yang telah ditetapkan dalam dokumen pelaksanaan anggaran kegiatan Perangkat Daerah.

Keberhasilan dan kegagalan pencapaian target kinerja tersebut menjadi tanggung jawab kami.

Pihak kedua akan melakukan supervisi yang diperlukan serta akan melakukan evaluasi terhadap capaian kinerja dari perjanjian ini dan mengambil tindakan yang diperlukan dalam rangka pemberian penghargaan dan sanksi.

Sukabumi, November 2023

**PIHAK KEDUA,**  
Kepala Badan Kepegawaian  
dan Pengembangan Sumber Daya Manusia



**Ir. Hj. TEJA SUMIRAT, M.M.**  
Pembina Utama Muda  
NIP. 19660330 199303 2 002

**PIHAK PERTAMA,**  
Kepala Bidang Kinerja, Disiplin  
dan Penghargaan ASN

**DERLAN RISDIWAN, S.E., M.M.**  
Pembina  
NIP. 19800317 200902 1 002

**PERJANJIAN KINERJA PERUBAHAN TAHUN 2023**

**Perangkat Daerah : Badan Kepegawaian Pengembangan Sumber Daya Manusia**  
**Kepala Bidang : Kinerja, Disiplin dan Penghargaan**  
**Tahun Anggaran : 2023**

NO	SASARAN PROGRAM	INDIKATOR KINERJA	SATUAN	TARGET TAHUNAN	TRIWULAN	TARGET
1	2	3	4	5	6	7
1.	Meningkatnya Tata Kelola Pemerintahan yang Professional dan Akuntabel	Nilai Dimensi Disiplin dan Kinerja	Nilai	28	Triwulan I	-
					Triwulan II	-
					Triwulan III	-
					Triwulan IV	28

Jumlah Anggaran :

SUB KEGIATAN	ANGGARAN	KETERANGAN
1. Penyusunan Kebijakan Penelitian Kebijakan Penilaian dan Evaluasi Kinerja Aparatur	Rp 13.302.000	PAD
2. Pelaksanaan Penilaian dan Evaluasi Kinerja Aparatur	Rp 137.734.000	PAD
3.		
4. Evaluasi Hasil Penilaian dan Evaluasi Kinerja Aparatur	Rp 63.972.000	PAD
5.		
6. Pengelolaan Pemberian Penghargaan bagi Pegawai	Rp 25.000.000	PAD
7.		
8. Pengelolaan Tanda Jasa Bagi Pegawai	Rp 200.000.000	PAD
9. Evaluasi Pelaksanaan Pemberian Penghargaan dan Tanda Jasa Aparatur	Rp 25.000.000	PAD
10. Pembinaan Disiplin ASN	Rp 80.000.000	PAD
11. Pengelolaan Penyelesaian Pelanggaran Disiplin ASN	Rp 36.730.800	PAD

SUB KEGIATAN	ANGGARAN	KETERANGAN
12. Pelayanan Proses Izin Perceraian Pegawai	Rp 8.672.000	PAD
13. Evaluasi Disiplin ASN	Rp 109.850.000	PAD
<b>TOTAL</b>	Rp 700.260.800	

Sukabumi, November 2023

**PIHAK KEDUA,**

Kepala Badan Kepegawaian  
dan Pengembangan Sumber Daya Manusia



**Ir. Hj. TEJA SUMIRAT, M.M.**  
Pembina Utama Muda  
NIP. 19660330 199303 2 002

**PIHAK PERTAMA,**

Kepala Bidang Kinerja, Disiplin  
dan Penghargaan ASN

**DERLAN RISDIWAN, SE., MM**  
Pembina  
NIP. 19800317 200902 1 002



## PERJANJIAN KINERJA PERUBAHAN TAHUN 2023

Dalam rangka mewujudkan manajemen pemerintahan yang efektif, transparan dan akuntabel serta berorientasi pada hasil, yang bertanda tangan dibawah ini :

Nama : **ARIF DIANSYAH, S.Kom., M.Si.**

Jabatan : **Analisis Kepegawaian Ahli Muda**

Selanjutnya disebut pihak pertama

Nama : **DERLAN RISDIWAN, S.E., M.M.**

Jabatan : **Kepala Bidang Kinerja, Disiplin dan Penghargaan**

Selaku atasan pihak PERTAMA, selanjutnya disebut PIHAK KEDUA

Pihak pertama berjanji akan mewujudkan target kinerja yang seharusnya sesuai lampiran perjanjian ini, dalam rangka mencapai target kinerja yang telah ditetapkan dalam dokumen pelaksanaan anggaran kegiatan Perangkat Daerah.

Keberhasilan dan kegagalan pencapaian target kinerja tersebut menjadi tanggung jawab kami.

Pihak kedua akan melakukan supervisi yang diperlukan serta akan melakukan evaluasi terhadap capaian kinerja dari perjanjian ini dan mengambil tindakan yang diperlukan dalam rangka pemberian penghargaan dan sanksi.

Sukabumi, November 2023

**PIHAK KEDUA,**  
Kepala Bidang Kinerja, Disiplin  
dan Penghargaan ASN

**DERLAN RISDIWAN, S.E., M.M.**  
NIP. 19800317 200902 1 002

**PIHAK PERTAMA,**  
Analisis Kepegawaian Ahli Muda

**ARIF DIANSYAH, S.Kom., M.Si.**  
NIP. 19811113 200604 1 008

**PERJANJIAN KINERJA PERUBAHAN TAHUN 2023**

**Perangkat Daerah : Badan Kepegawaian Sumber Daya Manusia**  
**Kepala Bidang : Kinerja, Disiplin dan Penghargaan**  
**Tahun Anggaran : 2023**

NO	SASARAN KEGIATAN	INDIKATOR KINERJA	SATUAN	TARGET TAHUNAN	TRIWULAN	TARGET
1	2	3	4	5	6	7
1.	Penyusunan Kebijakan Penilaian dan Evaluasi Kinerja Aparatur	Jumlah Dokumen Hasil Penyusunan Kebijakan Penilaian dan Evaluasi Kinerja Aparatur	Dokumen	1	Triwulan I	-
					Triwulan II	-
					Triwulan III	-
					Triwulan IV	1 Dokumen
2.	Pelaksanaan Penilaian dan Evaluasi Kinerja Aparatur	Jumlah Dokumen Hasil Pelaksanaan Penilaian dan Evaluasi Kinerja Aparatur	Dokumen	1	Triwulan I	-
					Triwulan II	-
					Triwulan III	-
					Triwulan IV	1 Dokumen
3.	Evaluasi Hasil Penilaian dan Evaluasi Kinerja Aparatur	Jumlah Dokumen Hasil Evaluasi Hasil Penilaian Dan Evaluasi Kinerja Aparatur	Laporan	12	Triwulan I	3 Laporan
					Triwulan II	3 Laporan
					Triwulan III	3 Laporan
					Triwulan IV	3 Laporan

Jumlah Anggaran :

SUB KEGIATAN	ANGGARAN	KETERANGAN
1. Pelaksanaan Penilaian dan Evaluasi Kinerja Aparatur	Rp 13.302.000	PAD
2. Pelaksanaan Penilaian dan Evaluasi Kinerja Aparatur	Rp 137.734.000	PAD
3. Evaluasi Hasil Penilaian dan Evaluasi Kinerja Aparatur	Rp 63.972.000	PAD
<b>TOTAL</b>	Rp 215.008.000	

Sukabumi, November 2023

**PIHAK KEDUA,**  
 Kepala Bidang Kinerja, Disiplin  
 dan Penghargaan ASN



**DERLAN RISDIWAN, SE., M.M.**  
 NIP. 19800317 200902 1 002

**PIHAK PERTAMA,**  
 Analis Kepegawaian Ahli Muda



**ARIF DIANSYAH, S.Kom., M.Si.**  
 NIP. 19811113 200604 1 008



## PERJANJIAN KINERJA PERUBAHAN TAHUN 2023

Dalam rangka mewujudkan manajemen pemerintahan yang efektif, transparan dan akuntabel serta berorientasi pada hasil, yang bertanda tangan dibawah ini :

Nama : **RADEN DEWI KANIAWATI, S.E.**

Jabatan : **Analisis Kepegawaian Ahli Muda**

Selanjutnya disebut pihak pertama

Nama : **DERLAN RISDIWAN, S.E., M.M.**

Jabatan : **Kepala Bidang Kinerja, Disiplin dan Penghargaan ASN**

Selaku atasan pihak PERTAMA, selanjutnya disebut PIHAK KEDUA

Pihak pertama berjanji akan mewujudkan target kinerja yang seharusnya sesuai lampiran perjanjian ini, dalam rangka mencapai target kinerja yang telah ditetapkan dalam dokumen pelaksanaan anggaran kegiatan Perangkat Daerah.

Keberhasilan dan kegagalan pencapaian target kinerja tersebut menjadi tanggung jawab kami.

Pihak kedua akan melakukan supervisi yang diperlukan serta akan melakukan evaluasi terhadap capaian kinerja dari perjanjian ini dan mengambil tindakan yang diperlukan dalam rangka pemberian penghargaan dan sanksi.

Sukabumi, November 2023

**PIHAK KEDUA,**  
Kepala Bidang Kinerja, Disiplin  
dan Penghargaan ASN

**DERLAN RISDIWAN, SE., M.M.**  
NIP. 19800317 200902 1 002

**PIHAK PERTAMA,**  
Analisis Kepegawaian Ahli Muda

**RADEN DEWI KANIAWATI, S.E.**  
NIP. 19740222 200901 2 001

**PERJANJIAN KINERJA PERUBAHAN TAHUN 2023**

**Perangkat Daerah** : **Badan Kepegawaian dan Pengembangan Sumber Daya Manusia**  
**Kepala Bidang** : **Kinerja, Disiplin dan Penghargaan**  
**Tahun Anggaran** : **2023**

NO	SUB KEGIATAN	INDIKATOR KINERJA	SATUAN	TARGET TAHUNAN	TRIWULAN	TARGET
1	2	3	4	5	6	7
1	Pembinaan Disiplin ASN	Jumlah ASN yang mendapatkan Pembinaan Kedisiplinan	orang	172	Triwulan I	-
					Triwulan II	40 Orang
					Triwulan III	132 Orang
					Triwulan IV	-
2	Pengelolaan Penyelesaian Pelanggaran Disiplin ASN	Jumlah Laporan Hasil Pengelolaan Penyelesaian Pelanggaran Disiplin ASN	Laporan	1	Triwulan I	-
					Triwulan II	-
					Triwulan III	1 Laporan
					Triwulan IV	-
3	Pelayanan Proses Izin Perceraian Pegawai	Jumlah Dokumen Proses Izin Perceraian Pegawai	Dokumen	1	Triwulan I	-
					Triwulan II	-
					Triwulan III	-
					Triwulan IV	1 Dokumen
4	Evaluasi Disiplin ASN	Jumlah Laporan Hasil Evaluasi Disiplin ASN	Laporan	4	Triwulan I	-
					Triwulan II	-
					Triwulan III	-
					Triwulan IV	4 Laporan



Jumlah Anggaran :

SUB KEGIATAN	ANGGARAN	KETERANGAN
1. Pembinaan Disiplin ASN	Rp 80.000.000	PAD
2. Pengelolaan Penyelesaian Pelanggaran Disiplin ASN	Rp 36.730.800	PAD
3. Pelayanan Proses Izin Perceraian Pegawai	Rp 8.672.000	PAD
4. Evaluasi Disiplin ASN	Rp 109.850.000	PAD
TOTAL	Rp. 150.000.000	

Sukabumi, November 2023

**PIHAK KEDUA,**  
Kepala Bidang Kinerja, Disiplin  
dan Penghargaan ASN



**DERLAN RISDIAWAN, SE., M.M.**  
NIP. 19800317 200902 1 002

**PIHAK PERTAMA,**  
Analisis Kepegawaian Ahli Muda



**RADEN DEWI KANIAWATI, S.E.**  
NIP. 19740624 200701 1 010



## PERJANJIAN KINERJA PERUBAHAN TAHUN 2023

Dalam rangka mewujudkan manajemen pemerintahan yang efektif, transparan dan akuntabel serta berorientasi pada hasil, yang bertanda tangan dibawah ini :

Nama : **PENTI AGUSTINI, S.I.P., M.Si.**

Jabatan : **Analisis Kepegawaian Ahli Muda**

Selanjutnya disebut pihak pertama

Nama : **DERLAN RISDIWAN, S.E., M.M.**

Jabatan : **Kepala Bidang Kinerja, Disiplin dan Penghargaan ASN**

Selaku atasan pihak PERTAMA, selanjutnya disebut PIHAK KEDUA

Pihak pertama berjanji akan mewujudkan target kinerja yang seharusnya sesuai lampiran perjanjian ini, dalam rangka mencapai target kinerja yang telah ditetapkan dalam dokumen pelaksanaan anggaran kegiatan Perangkat Daerah.

Keberhasilan dan kegagalan pencapaian target kinerja tersebut menjadi tanggung jawab kami.

Pihak kedua akan melakukan supervisi yang diperlukan serta akan melakukan evaluasi terhadap capaian kinerja dari perjanjian ini dan mengambil tindakan yang diperlukan dalam rangka pemberian penghargaan dan sanksi.

Sukabumi, November 2023

**PIHAK KEDUA,**  
Kepala Bidang Kinerja, Disiplin  
dan Penghargaan ASN

**DERLAN RISDIWAN, S.E., M.M.**  
NIP. 19800317 200902 1 002

**PIHAK PERTAMA,**  
Analisis Kepegawaian Ahli Muda

**PENTI AGUSTINI, S.I.P., M.Si.**  
NIP. 19800817 201001 2 019

**PERJANJIAN KINERJA PERUBAHAN TAHUN 2023**

**Perangkat Daerah** : **Badan Kepegawaian dan Pengembangan Sumber Daya Manusia**  
**Kepala Bidang** : **Kinerja, Disiplin dan Penghargaan**  
**Tahun Anggaran** : **2023**

NO	SUB KEGIATAN	INDIKATOR KINERJA	SATUAN	TARGET TAHUNAN	TRIWULAN	TARGET
1	2	3	4	5	6	7
1	Pengelolaan Pemberian Penghargaan bagi Pegawai	Jumlah ASN yang Diberikan penghargaan	Orang	0	Triwulan I	-
					Triwulan II	-
					Triwulan III	-
					Triwulan IV	-
2	Pengelolaan Tanda Jasa bagi Pegawai	Jumlah ASN yang Diberikan Tanda Jasa	Orang	192	Triwulan I	21 Orang
					Triwulan II	21 Orang
					Triwulan III	150 orang
					Triwulan IV	-
3	Evaluasi Pelaksanaan Pemberian Penghargaan dan Tanda Jasa Aparatur	Jumlah Dokumen Hasil Evaluasi Pelaksanaan Pemberian Penghargaan dan Tanda Jasa Aparatur	Dokumen	1	Triwulan I	-
					Triwulan II	-
					Triwulan III	-
					Triwulan IV	1 Dokumen

Jumlah Anggaran :

SUB KEGIATAN	ANGGARAN	KETERANGAN
1. Pengelolaan Pemberian Penghargaan Bagi Pegawai	Rp 25.000.000	PAD
2. Pengelolaan Tanda Jasa Bagi Pegawai	Rp 200.000.000	PAD
3. Evaluasi Pelaksanaan Pemberian Penghargaan dan Tanda Jasa Aparatur	Rp 25.000.000	PAD
TOTAL	Rp. 250.000.000	

Sukabumi, November 2023

**PIHAK KEDUA,**

Kepala Bidang Kinerja, Disiplin  
dan Penghargaan ASN



**DERLAN RISDIAWAN, SE., M.M.**  
NIP. 19800317 200902 1 002

**PIHAK PERTAMA,**

Analisis Kepegawaian Ahli Muda



**PENTI AGUSTINI, S.I.P., M.Si.**  
NIP. 19800817 201001 2 019



## PERJANJIAN KINERJA PERUBAHAN TAHUN 2023

Dalam rangka mewujudkan manajemen pemerintahan yang efektif, transparan dan akuntabel serta berorientasi pada hasil, yang bertanda tangan dibawah ini :

Nama : **ASEP KUSMAYADI, S.IP., M.Si.**

Jabatan : **KEPALA BIDANG PENGEMBANGAN SUMBER DAYA MANUSIA**

Selanjutnya disebut PIHAK PERTAMA,

Nama : **Ir. Hj. TEJA SUMIRAT, M.M.**

Jabatan : **KEPALA BADAN KEPEGAWAIAN DAN PENGEMBANGAN SUMBER DAYA MANUSIA**

Selaku atasan PIHAK PERTAMA, selanjutnya disebut PIHAK KEDUA

Pihak pertama berjanji akan mewujudkan target kinerja yang seharusnya sesuai lampiran perjanjian ini, dalam rangka mencapai target kinerja yang telah ditetapkan dalam dokumen pelaksanaan anggaran kegiatan Perangkat Daerah.

Keberhasilan dan kegagalan pencapaian target kinerja tersebut menjadi tanggung jawab kami.

Pihak kedua akan melakukan supervisi yang diperlukan serta akan melakukan evaluasi terhadap capaian kinerja dari perjanjian ini dan mengambil tindakan yang diperlukan dalam rangka pemberian penghargaan dan sanksi.

Sukabumi, November 2023

**PIHAK PERTAMA,**  
Kepala Bidang Pengembangan  
Sumber Daya Manusia

**ASEP KUSMAYADI, S.IP., M.Si.**  
Penata Tingkat I  
NIP. 19810105 200801 1 003

**PIHAK KEDUA,**  
Kepala Badan Kepegawaian  
dan Pengembangan Sumber Daya Manusia



**Ir. Hj. TEJA SUMIRAT, M.M.**  
Pembina Utama Muda  
NIP. 19660330 199303 2 002

## PERJANJIAN KINERJA PERUBAHAN TAHUN 2023

Perangkat Daerah : **BADAN KEPEGAWAIAN DAN PENGEMBANGAN SUMBER DAYA MANUSIA**  
 Kepala Bidang : **Pengembangan Sumber Daya Manusia**  
 Tahun Anggaran : **2023**

NO	SASARAN PROGRAM	INDIKATOR KINERJA	SATUAN	TARGET TAHUNAN	TRIWULAN	TARGET
1	2	3	4	5	6	7
1.	Meningkatnya Tata Kelola Pemerintahan yang Profesional dan Akuntabel	Nilai Dimensi kualifikasi	Nilai	13,4	Triwulan I	-
					Triwulan II	-
					Triwulan III	-
					Triwulan IV	13,4
		Nilai Dimensi Kompetensi	Nilai	25	Triwulan I	-
					Triwulan II	-
					Triwulan III	-
					Triwulan IV	25

Jumlah Anggaran :

SUB KEGIATAN	ANGGARAN	KETERANGAN
1. Peningkatan Kapasitas Kinerja ASN	Rp 48.300.000	PAD
2. Pengelolaan Assessment Center	Rp 770.170.000	PAD
3. Pengelolaan Pendidikan Lanjutan ASN	Rp 349.500.000	PAD
4. Penyusunan Kebijakan Teknis dan Rencana Pengembangan Kompetensi Teknis Umum, Inti, dan Pilihan bagi Jabatan Administrasi Penyelenggara Urusan Pemerintahan Konkuren, Perangkat Daerah Penunjang, dan Urusan Pemerintahan Umum	Rp 59.095.000	
5. Penyelenggaraan Pengembangan Kompetensi Teknis Umum, Inti dan Pilihan bagi Jabatan Administrasi Penyelenggara Urusan Pemerintahan Konkuren, Perangkat Daerah Penunjang dan Urusan Pemerintahan Umum	Rp 2.214.652.000	PAD
6. Penyelenggaraan Pengembangan Kompetensi bagi Pimpinan Daerah, Jabatan Pimpinan Tinggi, Jabatan Fungsional, Kepemimpinan dan Prajabatan	Rp 1.233.703.800	PAD
<b>TOTAL</b>	<b>Rp 4.675.420.800</b>	

Sukabumi, November 2023

**PIHAK KEDUA,**  
Kepala Badan Kepegawaian  
dan Pengembangan Sumber Daya Manusia



**Ir. Hj. BEJA SUMIRAT, M.M.**  
Pembina Utama Muda  
NIP. 19660330 199303 2 002

**PIHAK PERTAMA,**  
Kepala Bidang Pengembangan  
Sumber Daya Manusia

**ASEP KUSMAYADI, S.IP., M.Si.**  
Penata Tingkat I  
NIP. 19810105 200801 1 003



## PERJANJIAN KINERJA PERUBAHAN TAHUN 2023

Dalam rangka mewujudkan manajemen pemerintahan yang efektif, transparan dan akuntabel serta berorientasi pada hasil, yang bertanda tangan dibawah ini :

Nama : **DEASY KOMARAWATI, S.Kom., M.Si.**  
Jabatan : **Analisis Kepegawaian Ahli Muda**

Selanjutnya disebut PIHAK PERTAMA,

Nama : **ASEP KUSMAYADI, S.IP., M.Si.**  
Jabatan : **KEPALA BIDANG PENGEMBANGAN SUMBER DAYA MANUSIA**

Selaku atasan PIHAK PERTAMA, selanjutnya disebut PIHAK KEDUA

Pihak pertama berjanji akan mewujudkan target kinerja yang seharusnya sesuai lampiran perjanjian ini, dalam rangka mencapai target kinerja yang telah ditetapkan dalam dokumen pelaksanaan anggaran kegiatan Perangkat Daerah.

Keberhasilan dan kegagalan pencapaian target kinerja tersebut menjadi tanggung jawab kami.

Pihak kedua akan melakukan supervisi yang diperlukan serta akan melakukan evaluasi terhadap capaian kinerja dari perjanjian ini dan mengambil tindakan yang diperlukan dalam rangka pemberian penghargaan dan sanksi.

Sukabumi, November 2023

**PIHAK KEDUA,**  
Kepala Bidang Pengembangan  
Sumber Daya Manusia

**ASEP KUSMAYADI, S.IP., M.Si.**  
NIP. 19810105 200801 1 003

**PIHAK PERTAMA,**  
Analisis Kepegawaian Ahli Muda

**DEASY KOMARAWATI, S.Kom., M.Si.**  
NIP. 19810811 201001 2 008



**PERJANJIAN KINERJA PERUBAHAN TAHUN 2023**

**Perangkat Daerah** : **BADAN KEPEGAWAIAN DAN PENGEMBANGAN SUMBER DAYA MANUSIA**  
**Kepala Bidang** : **Pengembangan Sumber Daya Manusia**  
**Tahun Anggaran** : **2023**

NO	SUB KEGIATAN	INDIKATOR KINERJA	SATUAN	TARGET TAHUNAN	TRIWULAN	TARGET
1	2	3	4	5	6	7
1.	Penyelenggaraan Pengembangan Kompetensi bagi Pimpinan Daerah, Jabatan Pimpinan Tinggi, Jabatan Fungsional, Kepemimpinan dan Prajabatan	Jumlah Laporan Hasil Penyelenggaraan Pengembangan Kompetensi bagi Pimpinan Daerah, Jabatan Pimpinan Tinggi, Jabatan Fungsional, Kepemimpinan dan Prajabatan	Laporan	1	Triwulan I	-
					Triwulan II	-
					Triwulan III	-
					Triwulan IV	1 Laporan
2.	Penyusunan Kebijakan Teknis dan Rencana Pengembangan Kompetensi Teknis Umum, Inti, dan Pilihan bagi Jabatan Administrasi Penyelenggara Urusan Pemerintahan Konkuren, Perangkat Daerah Penunjang, dan Urusan Pemerintahan Umum	Jumlah Kebijakan Teknis dan Rencana Pengembangan Kompetensi Teknis Umum, Inti, dan Pilihan bagi Jabatan Administrasi Penyelenggara Urusan Pemerintahan Konkuren, Perangkat Daerah Penunjang, dan Urusan Pemerintahan Umum yang Disusun	Dokumen	3	Triwulan I	-
					Triwulan II	-
					Triwulan III	-
					Triwulan IV	3 Dokumen
3.	Penyelenggaraan Pengembangan Kompetensi Teknis Umum, Inti, dan pilihan bagi Jabatan Administrasi Penyelenggara Urusan Pemerintahan Konkuren, Perangkat Daerah Penunjang, dan Urusan Pemerintahan Umum	Jumlah ASN yang Mengikuti Pengembangan Kompetensi	Orang	2477	Triwulan I	81 Orang
					Triwulan II	155 Orang
					Triwulan III	282 Orang
					Triwulan IV	1959 Orang
4.	Peningkatan Kapasitas Kinerja ASN	Jumlah ASN yang Meningkatkan Kapasitasnya	Orang	300	Triwulan I	-
					Triwulan II	300 Orang
					Triwulan III	-
					Triwulan IV	-

5.	Pengelolaan-Assessment Center	Jumlah Dokumen Pengelolaan Assessment Center	Dokumen	2	Triwulan-I	1-Dokumen
					Triwulan II	-
					Triwulan III	1 Dokumen
					Triwulan IV	-
6.	Pengelolaan Pendidikan Lanjutan ASN	Jumlah ASN yang Mendapatkan Pendidikan Lanjutan	Orang	6	Triwulan I	-
					Triwulan II	-
					Triwulan III	-
					Triwulan IV	6 orang

Jumlah Anggaran :

SUB KEGIATAN	ANGGARAN	KETERANGAN
1. Peningkatan Kapasitas Kinerja ASN	Rp 48.300.000	PAD
2. Pengelolaan Assessment Center	Rp 770.170.000	PAD
3. Pengelolaan Pendidikan Lanjutan ASN	Rp 349.500.000	PAD
4. Penyusunan Kebijakan Teknis dan Rencana Pengembangan Kompetensi Teknis Umum, Inti, dan Pilihan bagi Jabatan Administrasi Penyelenggara Urusan Pemerintahan Konkuren, Perangkat Daerah Penunjang, dan Urusan Pemerintahan Umum	Rp 59.095.000	
5. Penyelenggaraan Pengembangan Kompetensi Teknis Umum, Inti dan Pilihan bagi Jabatan Administrasi Penyelenggara Urusan Pemerintahan Konkuren, Perangkat Daerah Penunjang dan Urusan Pemerintahan Umum	Rp 2.214.652.000	PAD
6. Penyelenggaraan Pengembangan Kompetensi bagi Pimpinan Daerah, Jabatan Pimpinan Tinggi, Jabatan Fungsional, Kepemimpinan dan Prajabatan	Rp 1.233.703.800	PAD
<b>TOTAL</b>	<b>Rp 4.675.420.800</b>	

Sukabumi, November 2023

**PIHAK KEDUA,**  
Kepala Bidang Pengembangan  
Sumber Daya Manusia



**ASEP KUSMAYADI, S.IP., M.Si.**  
NIP. 19810105 200801 1 003

**PIHAK PERTAMA,**  
Analisis Kepegawaian Ahli Muda



**DEASY KOMARAWATI, S.Kom., M.Si.**  
NIP. 19810811 201001 2 008

# **LAPORAN MONITORING DAN EVALUASI TRIWULAN**





NO	SASARAN	PROGRAM / KEGIATAN	INDIKATOR KINERJA PROGRAM (OUTCOME) / KEGIATAN (OUTPUT)	TARGET RENSTRA PERANGKAT DAERAH PADA TAHUN 2026 (AKHIR PERIODE RENSTRA PERANGKAT DAERAH)			TARGET KINERJA DAN ANGGARAN RENJA PERANGKAT DAERAH TAHUN BERJALAN (TAHUN N. 1) 2022 YANG DI EVALUASI			TARGET KINERJA DAN ANGGARAN RENJA PERANGKAT DAERAH TAHUN 2023			REALISASI KINERJA PADA TRIWULAN I			REALISASI KINERJA PADA TRIWULAN II			REALISASI KINERJA PADA TRIWULAN III			REALISASI KINERJA PADA TRIWULAN IV			REALISASI CAPAIAN KINERJA DAN ANGGARAN RENJA PERANGKAT DAERAH YANG DI EVALUASI		REALISASI KINERJA DAN ANGGARAN RENSTRA PERANGKAT DAERAH S/D TAHUN .....(AKHIR TAHUN PELAKSANAAN RENJA PERANGKAT DAERAH TAHUN.....)		TINGKAT CAPAIAN KINERJA DAN REALISASI ANGGARAN RENSTRA PERANGKAT DAERAH S/D TAHUN .....(%)	UNIT PENANGGUNG JAWAB
				1	Dok	45.000	100	%	53.400	1	Dok	62.000	12,10%	7.500	34,07%	13.625	59,64%	15.850	99,15%	24.500,00	12,10%	7.500	12%	48.300	12,10%	107,33%				
6		Penyediaan Bahan Bacaan dan Peraturan Perundang-undangan	Jumlah Dokumen Bahan Bacaan dan Peraturan Perundang-undangan yang Disediakan	1	Dok	45.000	100	%	53.400	1	Dok	62.000	12,10%	7.500	34,07%	13.625	59,64%	15.850	99,15%	24.500,00	12,10%	7.500	12%	48.300	12,10%	107,33%	BKPSDM			
			Langganan Jurnal/Surat Kabar/Majalah							-	-	-	1 Dok	1 Dok			1 Dok		1 Dok											
7		Fasilitasi Kunjungan Tamu	Jumlah Laporan Fasilitasi Kunjungan Tamu	12	Bulan	120.000	100	%	104.400	1	Lap	102.500	20,05%	20.550	36,15%	16.500	59,84%	24.290	99,99%	41.150	20,05%	20.550	120%	86.100	10,00%	71,75%	BKPSDM			
			Makanan dan Minuman Rapat							-	-	-	1 lap	1 lap			1 lap		1 lap											
			Makanan dan Minuman Jamuan Tamu							-	-	-	1 lap	1 lap			1 lap		1 lap											
8		Penyelenggaraan Rapat Koordinasi dan Konsultasi SKPD	Jumlah Laporan Penyelenggaraan Rapat Koordinasi dan Konsultasi SKPD	1	Lap	150.000	100	%	135.710	1	Lap	149.990	21,51%	32.258	41,67%	30.248	61,57%	29.849	99,82%	57.361	21,51%	32.258	122%	157.025	121,51%	104,68%	BKPSDM			
												1 Lap		1 Lap			1 Lap		1 Lap											
5 PENGADAAN BARANG MILIK DAERAH PENUNJANG URUSAN PEMERINTAH DAERAH									8.956			65.494	-	-	0	0					0,00%	-	0%	200.971	0%					
2		Pengadaan Mebel	Jumlah Paket Mebel yang Disediakan	20	unit	200.000	100	%	8.956	1	Unit	65.494	0	0	0	0	0	0	0	0	0,00%	-	100%	200.971	5,00%	100%	BKPSDM			
6 PENYEDIAAN JASA PENUNJANG URUSAN PEMERINTAH DAERAH									1.170.272			1.119.184	22,19%	248,30	47,85%	287,21						21,22%	248.298	21%	1.100.194	21%				
1		Penyediaan Jasa Komunikasi, Sumber Daya Air dan Listrik	Jumlah Laporan Penyediaan Jasa Komunikasi, Sumber Daya Air dan Listrik yang Disediakan	1	Laporan	350.000	100	%	480.240	1	Lap	393.006	23,39%	91.906	46,65%	91.443,29	70,19%	92.497	94,66%	96.160,70	23,39%	91.906	123%	412.296	123,39%	117,80%	BKPSDM			
												3 bulan		3 bulan			3 bulan		3 bulan											
2		Penyediaan Jasa Pelayanan Umum Kantor	Jumlah Laporan Penyediaan Jasa Pelayanan Umum Kantor yang Disediakan	1	Laporan	580.800	100	%	690.032	1	Lap	726.178	21,54%	156.392	48,49%	195.762,85	70,92%	162.830	92,70%	158.186,50	21,54%	156.392	122%	687.898	121,54%	118,44%	BKPSDM			
												3 bulan		3 bulan			3 bulan		3 bulan											
7 PEMELIHARAAN BARANG MILIK DAERAH PENUNJANG URUSAN PEMERINTAHAN DAERAH									832.993			1.245.292,00	9,48%	118.095,32	29,40%	247.991,80						14,18%	118.095	14%	481.545	14%				
1		Penyediaan Jasa Pemeliharaan, Biaya Pemeliharaan, Pajak, dan Perizinan Kendaraan Dinas Operasional atau Lapangan	Jumlah Kendaraan Dinas Operasional atau Lapangan, yang Dipelihara dan Dibayarkan Pajak dan Perizinannya	20	unit	420.000	100	%	518.550	21	unit	523.568	22,56%	118.095	48,42%	135.423,80	70,85%	117.409	96,55%	134.583,40	22,56%	118.095	123%	467.445	6,13%	111,30%	BKPSDM			
												21 unit		21 unit			21 unit		21 unit											
2		Pemeliharaan/Rehabilitasi Gedung Kantor dan Bangunan Lainnya	Jumlah Gedung Kantor dan Bangunan Lainnya yang Dipelihara / Direhabilitasi	6	unit	300.000	100	%	293.793	3	unit	347.162	-	-	-	-	59,09%	205.151	99,51%	140.292,74	0,00%	-	100%	14.100	16,67%	4,70%	BKPSDM			
																2 unit		3 unit												
			Belanja Jasa Konsultasi Perencanaan Arsitektur - Jasa Desain Arsitektural							2	paket	8.862	-	-	-	-	-	98,12%	8.695,74	0,00%	-	0%	-	#DIV/0!	#DIV/0!	BKPSDM				
																	2 Paket													
			Belanja Jasa Konsultasi Pengawasan Rekrutasi - Jasa Pengawas Pekerjaan Konstruksi Bangunan Gedung							4	paket	13.800	-	-	-	-	-	97,36%	13.436,20	0,00%	-	0%	-	#DIV/0!	#DIV/0!	BKPSDM				
																	4 paket													
			Belanja Pemeliharaan Bangunan Gedung-Bangunan Gedung Tempat Kerja-Bangunan Gedung Kantor							198,5	meter	198.500	-	-	-	-	-	99,98%	198.469,00	0,00%	-	0%	-	#DIV/0!	#DIV/0!	BKPSDM				
																	198,5 meter													
3		Pemeliharaan/Rehabilitasi Sarana dan Prasarana Gedung Kantor atau Bangunan Lainnya	Jumlah sarana dan Prasarana Gedung Kantor atau Bangunan Lainnya yang dipelihara /Rehabilitasi	10	unit	250.000	100	%	20.650	79	unit	153.400	-	-	73,38%	112.568	-	-	99,07%	39.400	0,00%	-	100%	-	10,00%	0,00%	BKPSDM			

NO	SASARAN	PROGRAM / KEGIATAN	INDIKATOR KINERJA PROGRAM (OUTCOME) / KEGIATAN (OUTPUT)	TARGET RENSTRA PERANGKAT DAERAH PADA TAHUN 2026 (AKHIR PERIODE RENSTRA PERANGKAT DAERAH)			TARGET KINERJA DAN ANGGARAN RENJA PERANGKAT DAERAH TAHUN BERJALAN (TAHUN N. 1) 2022 YANG DI EVALUASI			TARGET KINERJA DAN ANGGARAN RENJA PERANGKAT DAERAH TAHUN 2023			REALISASI KINERJA PADA TRIWULAN I		REALISASI KINERJA PADA TRIWULAN II		REALISASI KINERJA PADA TRIWULAN III		REALISASI KINERJA PADA TRIWULAN IV		REALISASI CAPAIAN KINERJA DAN ANGGARAN RENJA PERANGKAT DAERAH YANG DI EVALUASI		REALISASI KINERJA DAN ANGGARAN RENSTRA PERANGKAT DAERAH S/D TAHUN .....(AKHIR TAHUN PELAKSANAAN RENJA PERANGKAT DAERAH TAHUN.....		TINGKAT CAPAIAN KINERJA DAN REALISASI ANGGARAN RENSTRA PERANGKAT DAERAH S/D TAHUN .....(%)		UNIT PENANGGUNG JAWAB		
<b>II PROGRAM KEPEGAWAIAN DAERAH</b>																													
<b>1 PENGADAAN , PEMBERHENTIAN DAN INFORMASI KEPEGAWAIAN ASN</b>																													
1		Penyusunan Rencana Kebutuhan, Jenis dan Jumlah Jabatan untuk Pelaksanaan Pengadaan ASN	Jumlah Dokumen Hasil Penyusunan Rencana Kebutuhan, Jenis dan Jumlah Jabatan untuk Pelaksanaan Pengadaan ASN	2	dok	156.410	100	%	46.835	2	Dok	79.850	0,00%	-	17,02%	13.590	25,39%	20.272	99,99%	45.978,00	0,00%	-	100%	50.000	50,00%	31,97%	BKPSDM		
2		Koordinasi dan Fasilitasi Pengadaan PNS dan PPPK	Jumlah Dokumen Kegiatan Koordinasi dan Fasilitasi Pengadaan PNS dan PPPK	1	dok	241.577	100	%	920.506	1	Dok	651.620	18,06%	117.650	21,95%	143.023,45	10,24%	66.694	99,90%	323.570,60	18,06%	117.650	118%	1.930.010	118,06%	798,9%	BKPSDM		
3		Evaluasi Pengadaan ASN dan Pengadaan ASN	Jumlah Laporan Hasil Evaluasi Pengadaan ASN	1	Lap	161.051	100	%	48.776	1	Lap	50.000	99,69%	49.847	99,69%	-	-	-	-	-	99,69%	49.847	200%	99.847	199,69%	62,00%	BKPSDM		
4		Koordinasi Pelaksanaan Administrasi Pemberhentian	Jumlah Dokumen Hasil kegiatan Koordinasi Pelaksanaan Administrasi Pemberhentian	2	Dok	124.449	100	%	80.680	2	Dok	138.585	16,24%	22.500	12,17%	16.860	12,82%	17.760	99,54%	80.825,20	16,24%	22.500	116%	97.500	58,12%	78,35%	BKPSDM		
5		Fasilitasi Lembaga Profesi ASN	Jumlah Lembaga Profesi ASN yang Difasilitasi	1		585.040	100	%	1.025.000	1	lembg	1.025.000	1,04%	10.673	0,75%	7.692	95,91%	983.070	99,94%	22.980	1,04%	10.673	101%	1.092.183	101,04%	186,69%	BKPSDM		
6		Pengelolaan Sistem Informasi Kepegawaian	Jumlah Dokumen Hasil Pengelolaan Sistem Informasi Kepegawaian	2	dok	292.820	100	%	107.352	1	Dok	242.362	5,84%	14.150	6,24%	15.118	23,50%	56.949	99,44%	154.787	5,84%	14.150	106%	194.150	52,92%	66,30%	BKPSDM		
			Belanja Modal Lisensi dan franchise							1	tahun	14.000	0,00%	-	0,00%	-	0,00%	-	100,00%	14.000									
7		Pengelolaan Data kepegawaian	Jumlah Dokumen hasil Pengelolaan Data Kepegawaian	2	dok	292.820	-	-	-	2	Dok	49.965	0,00%	-	24,20%	12.090	60,45%	30.202	97,47%	6.410	0,00%	-	0%	-	0,00%	0,00%	BKPSDM		
<b>2 MUTASI DAN PROMOSI ASN</b>																													
1		Pengelolaan Mutasi ASN	Jumlah Dokumen Hasil Pelaksanaan Mutasi Jabatan Pimpinan Tinggi, Jabatan Administrasi, Jabatan Pelaksana dan Mutasi ASN antar Daerah	4	dok	732.050	100	%	244.921	3	Dok	291.248	3,56%	10.367	24,24%	70.585	51,70%	150.576	99,53%	58.355	3,56%	10.367	104%	370.367	25,89%	50,59%	BKPSDM		
2		Pengelolaan Kenaikan Pangkat ASN	Jumlah Pengelolaan Kenaikan Pangkat ASN	4	dok	1.171.280	100	%	593.173	4	Dok	674.082	20,51%	138.238	13,75%	92.678	22,21%	149.697	99,88%	292.666,00	20,51%	138.238	121%	430.238	30,13%	36,73%	BKPSDM		
3		Pengelolaan Promosi ASN	Jumlah Dokumen Hasil Pengelolaan Promosi ASN	3	dok	732.050	100	%	319.289	3	Dok	342.670	3,91%	13.384	50,24%	172.143,60	16,11%	55.213	99,10%	98.846,80	3,91%	13.384	104%	683.779	34,64%	93,41%	BKPSDM		
<b>3 PENGEMBANGAN KOMPETENSI ASN</b>																													
1		Peningkatan Kapasitas Kinerja ASN	Jumlah ASN yang Meningkatkan Kapasitasnya	1	dok	146.410	100	%	50.850	300	orang	48.300	-	-	89,86%	43.400	100,00%	4.900	-	-	0,00%	-	100%	230.470	100,00%	157,41%	BKPSDM		
2		Pengelolaan Assesment Center	Jumlah Dokumen Pengelolaan Assesment Center	2	dok	2.917.690	100	%	850.282	2	Dok	770.170	0,20%	1.550	18,99%	146.256	3,00%	23.090	95,07%	561.343	0,20%	1.550	100%	599.765	50,10%	20,56%	BKPSDM		



NO	SASARAN	PROGRAM / KEGIATAN	INDIKATOR KINERJA PROGRAM (OUTPUT) / KEGIATAN (OUTPUT)	TARGET RENSTRA PERANGKAT DAERAH PADA TAHUN 2026 (AKHIR PERIODE RENSTRA PERANGKAT DAERAH)			TARGET KINERJA DAN ANGGARAN RENJA PERANGKAT DAERAH TAHUN BERJALAN (TAHUN N. 1) 2022 YANG DI EVALUASI			TARGET KINERJA DAN ANGGARAN RENJA PERANGKAT DAERAH TAHUN 2023			REALISASI KINERJA PADA TRIWULAN I		REALISASI KINERJA PADA TRIWULAN II		REALISASI KINERJA PADA TRIWULAN III		REALISASI KINERJA PADA TRIWULAN IV		REALISASI CAPAIAN KINERJA DAN ANGGARAN RENJA PERANGKAT DAERAH YANG DI EVALUASI		REALISASI KINERJA DAN ANGGARAN RENSTRA PERANGKAT DAERAH S/D TAHUN .....(AKHIR TAHUN PELAKSANAAN RENJA PERANGKAT DAERAH TAHUN.....				TINGKAT CAPAIAN KINERJA DAN REALISASI ANGGARAN RENSTRA PERANGKAT DAERAH .....(%)	UNIT PENANGGUNG JAWAB
				15	orang	951.665	100	%	176.525	10	orang	349.500	0,15%	524	2,83%	9.900	36,27%	126.770	99,99%	212.276	0,15%	524	100%	289.824	6,68%	30,45%		
3		Pengelolaan Pendidikan Lanjutan ASN	Jumlah ASN yang Mendapatkan Pendidikan Lanjutan	15	orang	951.665	100	%	176.525	10	orang	349.500	0,15%	524	2,83%	9.900	36,27%	126.770	99,99%	212.276	0,15%	524	100%	289.824	6,68%	30,45%	BKPSDM	
<b>4 PENILAIAN DAN EVALUASI KINERJA APARATUR</b>									447.446			700.261	7,42%	51.947	32,7%	177.173					12%	51.947	12%	1.472.893	12%			
1		Penyusunan Kebijakan Penilaian dan Evaluasi Kinerja Aparatur	Jumlah Dokumen Hasil Penyusunan Kebijakan Penilaian dan Evaluasi Kinerja Aparatur	1	Dok	146.410				1	Dok	13.302	14,51%	1.930	11,93%	1.587	14,42%	1.918	99,29%	7.772	14,51%	1.930	15%	1.930	14,51%	1,32%	BKPSDM	
2		Pelaksanaan Penilaian dan Evaluasi Kinerja Aparatur	Jumlah Dokumen Hasil Pelaksanaan Penilaian dan Evaluasi Kinerja Aparatur	1	dok	219.615	100	%	178.425	1	Dok	137.734	22,12%	30.460	15,56%	21.434	40,06%	55.176	99,26%	29.648	22,12%	30.460	122%	280.460	122,12%	127,17%	BKPSDM	
3		Evaluasi Hasil Penelitian dan Evaluasi Kinerja Aparatur	Jumlah Dokumen Hasil /evaluasi Hasil Penelitian dan Evaluasi Kinerja Aparatur	86	orang	439.230	100	%	5.710	12	Laporan	63.972	9,72%	6.221	18,92%	12.101	40,87%	26.143	94,97%	16.287	9,72%	6.221	110%	351.936	1,28%	80,13%	BKPSDM	
4		Pengelolaan Pemberian Penghargaan Bagi Pegawai	Jumlah ASN yang Diberikan Penghargaan	86	orang	439.230	100	%	5.710	86	Orang	25.000	13,65%	3.412	39,54%	9.884	44,66%	11.164	99,80%	490,00	13,65%	3.412	114%	349.127	1,32%	79,49%	BKPSDM	
5		Pengelolaan Tanda Jasa Bagi Pegawai	Jumlah ASN yang Diberikan Tanda Jasa Pegawai	210	orang	371.881	100	%	160.310	210	Orang	200.000	0,36%	712	29,64%	59.279	30,94%	61.883	99,79%	77.715,50	0,36%	712	100%	233.127	0,48%	62,69%	BKPSDM	
6		Evaluasi Pelaksanaan Pemberian Penghargaan dan Tanda Jasa Aparatur	Jumlah Dokumen Hasil Evaluasi Pelaksanaan Pemberian Penghargaan dan Tanda Jasa Aparatur	700	orang	281.107	100	%	80.606	1	Dok	25.000	15,60%	3.900	10,76%	2.690	43,94%	10.986	97,16%	6.715,00	15,60%	3.900	116%	203.900	0,17%	72,53%	BKPSDM	
7		Pembinaan Disiplin ASN	Jumlah ASN yang Mendapatkan Pembinaan Kedisiplinan	1	Laporan	493.402	100	%	16.685	700	Orang	80.000	3,09%	2.474	76,60%	61.279	6,83%	5.465	95,28%	7.007,00	3,09%	2.474	103%	49.675	103,09%	10,07%	BKPSDM	
8		Pengelolaan Penyelesaian Pelanggaran Disiplin ASN	Jumlah Laporan Hasil Pengelolaan Penyelesaian Pelanggaran Disiplin ASN	1	Laporan	4.934.017	100	%	16.685	1	Lap	36.731	6,74%	2.474	10,62%	3.901	12,11%	4.448	99,26%	25.636,90	6,74%	2.474	107%	49.675	106,74%	1,01%	BKPSDM	
9		Pelayanan Proses Izin Perceraian Pegawai	Jumlah Dokumen Proses Izin Perceraian Pegawai yang di layani	1	Dok	263.538	-	-	-	1	Dok	8.672	16,25%	1.409	13,26%	1.150	7,80%	676	97,08%	5.183,70	16,25%	1.409	16%	1.409	16,25%	0,53%	BKPSDM	
10		Evaluasi Disiplin ASN	Jumlah Laporan Hasil Evaluasi Disiplin ASN	4	Laporan	292.820	-	-	-	4	Lap	109.850	0,81%	885	3,52%	3.868	6,37%	7.000	96,54%	94.291,00	0,81%	885	1%	885	0,20%	0,30%	BKPSDM	
<b>II PROGRAM PENGEMBANGAN SUMBER DAYA MANUSIA</b>									6.804.342				2,30%	204.467														
<b>1 PENGEMBANGAN KOMPETENSI TEKNIS</b>									7.070.143				2,64%	200.967														
1		Penyusunan Kebijakan Teknis dan Rencana Pengembangan Kompetensi Teknis Umum, Inti, dan Pilihan bagi Jabatan Administrasi		2	Dok	219.615	100	%	3.535.072	3	Dok	59.095	0%	-	0%	-	0%	-	99,56%	58.835	0,00%	-	100%	465.850	50,00%	212,12%	BKPSDM	

